

29. listopadu 2024

ellement
architects



studie

Úpravy náměstí Republiky

01. Zadání

Bude navržena 0. etapa revitalizace náměstí v souladu s územní studií ve dvou variantách (celoroční a sezónní) řešených v alternativách úsporných a s větší intervencí (konstrukce, větší prvky, podia apod.) Minimálně budou zpracovány čtyři koncepční návrhy.

Úkolem studie je navrhnout nové uspořádání parkovacích stání s cílem jejich částečné eliminace a případně další úpravy směřující ke kultivaci náměstí s důrazem na posílení dominantního působení kašny a vymezení prostoru pro pobytové funkce s umístěním mobiliáře a stromů. Předpokladem je přednostní řešení pobytové funkce v prostoru před Jezuitskou kolejí směrem k ulici Denisova.

V rámci studie bude řešeno:

- **Bude navržen městský mobiliář (vhodný do MPR) posilující atraktivitu místa a jeho pobytové funkce**
- **Uspořádání mobiliáře bude reflektovat možné umístění restauračních předzahrádek stávajících provozoven v území**
- Bude navržen mobiliář a jeho uspořádání (stánků, podia, výstavních panelů, umělecké instalace atd.) při organizování krátkodobých kulturních akcí
- Budou prověřeny možnosti umístění stojanů na kola
- Bude navržena vzrostlá zeleň, umístění stromů bude koordinováno s technickou infrastrukturou, budou navrženy podmínky pro adekvátní růst a prosperitu stromů, stromy budou umístěny do strukturálního substrátu
- Bude prověřena možnost umístění mobilní zeleně
- Bude prověřena skutečná poloha stávajících inženýrských sítí
- Budou uvedeny referenční příklady řešení obdobných intervencí
- Bude popsán návrh dalšího postupu projednaný s příslušnými odbory Magistrátu města Olomouce, včetně popisu nutných postupů v případě úprav a uvedeny požadavky pro povolení
- Budou zpracovány výpočty investičních nákladů jednotlivých variant



02. Popis současného stavu

Stávající prostor náměstí Republiky je převážně zpevněná plocha, která slouží z velké části k parkování vozidel. Plocha parkování je oddělena nízkou zídou, vyrovnávající sklon terénu a vymežující prostor pro zastávku a městskou hromadnou dopravu.



V návaznosti na zídou se na náměstí nachází barokní kašna Tritonů. V roce 1890 zde přenesena. Je zhotovena Kamenickým mistrem V. Renderem roku 1840, kte-



rá do té doby stála v prostoru, kde se dělí ulice Ztracená, Ostružnická a Denisova. Kolem kašny v současné době však parkují vozidla, kašna je pohledově stíněna.

Náměstí je vymezeno objekty – palácem Přírodovědného muzea, budovou Pošty a Městské knihovny., budovou střední školy Caritas a objektem Vojenského archivu. V severní části náměstí se nachází objekt Muzea města Olomouc a kostel Pany Marie Sněžné. Náměstí je tedy obklopeno významnými objekty, které jsou však převážně uzavřeny do svého nitra. Náměstí pouze oživuje zahrádka u objektu Pošty. V přízemí střední školy se nachází kavárna Caritas, která by ráda využívala v letních měsících zahrádku směrem do náměstí.

V současné době vzniká iniciativa tzn. Muzejní čtvrti, díky institucím, které se na náměstí nachází. Většina plochy náměstí je nyní obsazena vozidly, v rámci plochy je vymezen průjezd do Vojenského archivu. V ploše se nachází ostrůvek s parkovacím automatem. Parkovací stání jsou vymezeny barevnými pruhy na komunikaci. Do plochy je umístěn stožár VO a trakční stožáry, nefunkční objekt malé vodárny ke kašně.

Vozidla na náměstí přijíždí z ulice 1. Máje případně z jednosměrných komunikací Křížkovského a Mariánské. Výjezd z parkování je na ulici 1. Máje nebo Hanáckého pluku. Od budovy Vlastivědného muzea je pěší zóna. Bohužel značka pěší zóny se v prostoru náměstí nenachází, tudíž pro pěší jdoucí z náměstí směrem do centra města je dopravní orientace nejasná. Zároveň i pohyb vozidel je v prostoru celkem hustý a to i směrem k centru. Cyklisté se pohybují z centra podél objektu Vojenského archivu, většinou směřují do ulice Křížkovského. Povrch plochy náměstí je asfaltový, v severní části je plocha dlážděna žulovou kostkou a žulovou dlažbou.

03. Popis navrženého stavu

Koncepce návrhu

Návrh vznikl na základě analýz daného prostoru a z něj vzešlých podnětů:

- zachování důležitých pohledových os
- vytipování potenciálu míst pro aktivity ve veřejného prostoru
- reorganizace dopravního řešení

Jelikož je návrh spíše intervencí do daného prostoru (musí být zachovány povrchy) než trvalým řešením, hledali jsme možné přístupy, jak prostor oživit a to jsou:

- vymezení prostoru pomocí grafického sjednocení zpevněných ploch
- vodní prvek – forma mlhoviny / osvěžení prostoru v letních měsících /
- práce s osvětlením prostoru
- umístění mobiliáře – objektů
- mobilní zeleň

Koncepce návrhu je založena na pocitovém sjednocení prostoru náměstí, reorganizaci dopravy v klidu a práce s prvky oživující prostor. Do prostoru vkládáme jednotlivé vrstvy, které následně vytváří soudržný celek.

• Zídka jako přednost

Nízká zídka, která tvoří určitou bariéru v prostoru je použita jako prvek proměny. Podél zídky jsou navrženy stupně, umožňující její překonání a zároveň vytváří prostor pro aktivity. Stupně jsou tvořeny platy a sedáky a jejich součástí jsou i sadové úpravy. V severní části náměstí je navrženo větší plato, které by mělo fungovat jako podium pro malé akce. Z důvodu vymezení plochy je u objektu Vojenského archivu umístěn mobilní prvek, který je propojen zavěšením lanka s prvky podél zídky. Řešíme tak osvětlení prostoru a osvěžení vodní mlhou. V rámci projednání byl vznesen požadavek na elektrický rozvaděč, který by byl součástí mobiliáře u horního plata.

• Grafika

Dle zadání respektujeme stávající povrch. Pro optické zcelení ploch navrhujeme použít grafiku nástřikem na plochu. Grafika je navržena formou jednoduchých obrazců. Barevnost grafiky je v tlumených odstínech béžové, bude upřesněna v dalším stupni dle použité technologie.

• Zeleň

Vzhledem k dočasnosti řešení a zachování průběhu stávajícího terénu nemáme do prostoru ambici navrhovat trvalé sadové úpravy. Pracujeme s mobilní zelení v rámci květníků. Ve spodní části náměstí zachováváme stávající strom a pod ním je umístěno sezení.

• Mobiliář

Je dělen na atypický a typový.

Atypický :

Mobiliář je tvořen stupni se sedáky a platy, navazující na stávající zídku. Barevnost mobiliáře je tlumená červená (dle technologie konstrukčního materiálu), Barevnost je zvolena záměrně jako barevný akcent upozorňující na proměnu.

Dalším typem mobiliáře jsou sedací prvky kolem kašny. Ty zároveň i vymezují prostor kolem kašny, tak aby nedocházelo k najíždění vozidel v její blízkosti. Materiál sedacích prvků by byl kámen – ideálně pískovec.

Zahrádka Caritas – je navrženo vymezení prostoru zahrádky ve stejném designu, jako je navržen mobiliář u zídky.

V prostoru jsou umístěny **typové prvky**:

- stojany na kola, které vychází z typizovaného mobiliáře města Olomouc
- koše
- mobilní židle + stolky
- zahrazovací sloupky
- prodejní stánky

• Aktivity

V rámci řešení návrhu prostoru náměstí Republiky, jsme zpracovali situační schémata aktivit s umístěním mobiliáře v prostoru. Mobiliář by byl použit typový, jeho specifikace je přílohou dokumentace. V prostoru je možné pořádat trhy, hudební akce či drobné aktivity v rámci plata v horní části náměstí.

• Doprava

V současné době náměstí funguje v režimu parkoviště, zóna II.

Vozidla parkují na místech vyznačených vodorovným dopravním značením, svislá dopravní značení režimu plochy se nachází u vjezdu z ulice 1.máje. V reálu vozidla parkují i mimo tato vyhrazená stání, vyplňují každý volný prostor náměstí a je poměrně těžké tyto případy postihnout.

Nejzásadnějším přeměnou návrhu v rámci dopravního řešení je návrh nového uspořádání dopravy v klidu. Stávající organizace dopravy – příjezd a odjezd vozidel zůstává zachován, stejně tak i zásobování a vjezd vozidel do Vojenského archivu.

Nově je navržena organizace dopravy v klidu, a to ve variantách celoročních a sezonních. Varianta celoroční navrhuje parkovací stání podél objektu Knihovny a Pošty, v rámci plochy náměstí je parkování posunuto od barokní kašny. Počet stání se pohybuje dle variant od 23 do 29 stání. V případě konání akcí na náměstí je prostor vymezen zahrazovacími sloupky a parkování je možné jen před objektem Knihovny a Pošty. Počet stání se redukuje na 13.

Sezónní parkování řeší parkování v zimních měsících a v tomto schématu je možné umístit od 29 stání po maximum 38 vozidel. Redukci parkovacích ploch umožňuje blízkost parkovacího domu na ulici Koželužská s volnou kapacitou 255 parkovacích míst.

Parkovací stání jsou vymezena vodorovným dopravním značením – grafikou na zpevněné ploše a dle zvoleného režimu, by bylo doplněno svislé dopravní značení.

Velmi podstatné je zvolit dopravní režim navržené plochy.

V rámci řešení jsou možné 3 režimy, která mají svá specifika.

- režim Parkoviště
- režim Sdíleného zóny
- režim Pěší zóny

režim Parkoviště

„Veřejné parkoviště je stavebně a provozně vymezená plocha místní nebo účelové komunikace anebo samostatná místní nebo účelová komunikace určená ke stání silničního motorového vozidla. Pokud není parkoviště odděleno od veřejné silnice závorou, pak zde platí stejná pravidla jako na pozemních komunikacích, která jsou v případě jejich nedodržení vymahatelná českou policií. Vozidla mají v režimu „parkoviště“ přednost, jelikož se jedná o pozemní komunikaci.

Pro organizaci nově navrženého uspořádání parkování je u parkovacích stání nutné, jak vodorovné, tak i svislé značení. Důvodem je, aby vozidla neparkovala mimo tuto plochu. V případě akcí na ploše, je potřeba vyřídit zábor. Může být vyřízen dle harmonogramu akcí na celý rok. V prostoru, kde bude zábor, je nutné umístit minimálně týden dopředu dočasné dopravní značení, upozorňující na tuto skutečnost. Režim prostoru je možné umístit i na svislou dopravní značku, s odkazem na městskou vyhlášku.

režim Sdílené zóny

Jedná se o řešení veřejného prostranství v jedné výškové úrovni, s minimalizací užití dopravních značek a regulace či řízení provozu tak, aby se v něm mohli všichni bezpečně a přirozeně pohybovat (pěšky, na kole, na mopedu, autem, veřejnou dopravou či jinak). Uživatelé se řídí vzájemnou, intuitivní interakcí a dopravní i nedopravní (zejména pobytové) aktivity jsou ve vzájemném souladu.

(1) Sdílená zóna je zastavěná oblast, jejíž začátek je označen dopravní značkou „Sdílená zóna“ a konec je označen dopravní značkou „Konec sdílené zóny“, a je určena k užívání všemi účastníky silničního provozu.

(2) Ve sdílené zóně musí účastníci provozu na pozemních komunikacích dbát zvýšené ohleduplnosti vůči ostatním účastníkům provozu, které nesmí ohrozit. Řidiče tramvaje nesmí ostatní účastníci provozu na pozemních komunikacích ani omezit a tramvaj má vždy přednost v jízdě.

(3) Ve sdílené zóně smí chodci a cyklisté užívat pozemní komunikaci v celé její šířce, přičemž na chodce se nevztahují § 53 a 54 a na cyklisty se nevztahuje § 57 odst. 2 a 3. Přijíždí-li vozidlo s právem přednostní jízdy, chodci musí neprodleně uvolnit prostor pro projetí tohoto vozidla.

(4) Ve sdílené zóně smí řidič jet rychlostí nejvýše 20 km.h⁻¹. Stání motorových vozidel je dovoleno jen na místech označených jako parkoviště. Stání jízdních kol a jiných nemotorových vozidel je dovoleno jen na místech k tomu určených.“

Ve sdílené zóně jsou si všichni rovni tzn. chodci, cyklisté i vozidla. Jelikož v rámci navrženého prostoru umístíme parkování, průjezd vozidel, cyklisty a chodce, režim sdíleného prostoru odpovídá.

Parkování v rámci sdíleného prostoru by bylo řešeno vodorovným značením. V případě akcí na ploše, je potřeba vyřídit zábor. Může být vyřízen dle harmonogramu akcí na období celého roku. V prostoru, kde bude zábor je nutné umístit minimálně týden dopředu, dočasné dopravní značení upozorňující na tuto skutečnost. Režim prostoru je možné umístit i na svislé dopravní značení u vjezdu do prostoru, s odkazem na městskou vyhlášku.



režim Pěší zóny

Pěší zóna je určena hlavně chodcům. Můžou se zde pohybovat po celé šířce ulice. V pěší zóně mohou jet na kole pouze děti do 9 let (stejně jako na chodníku). Pokud je v dolní části značky „Pěší zóna“ nakresleno kolo, mohou do pěší zóny vjíždět i cyklisté. Chodci mají vždy přednost před ostatními účastníky silničního provozu. Do pěší zóny mohou vjet vozidla vyznačená na spodní části značky (např. zásobování, taxi, kola, rezidenti – dle povolení apod.)

Navíc může být vjezd omezen časově. Maximální povolená rychlost vozidel je 20 km/h a vozidla nesmí ohrozit chodce. V případě nutnosti musí i zastavit. Chodci však musí vozidlům umožnit jízdu.

Parkování v rámci pěší zóny, by bylo řešeno vodorovným značením. V případě akcí na ploše, je potřeba vyřídit zábor. Může být vyřízen dle harmonogramu akcí na období celého roku. V prostoru, kde bude zábor, je nutné umístit minimálně týden dopředu dočasné dopravní značení upozorňující na tuto skutečnost. Režim prostoru je možné umístit i na svislé dopravní značení s odkazem na městskou vyhlášku. V rámci dopravního značení by byly umístěny i značky vozidel s povolením vjezdu.

návrh sezónního parkování
stávající stav: 66 parkovacích + 2 pro imobilní

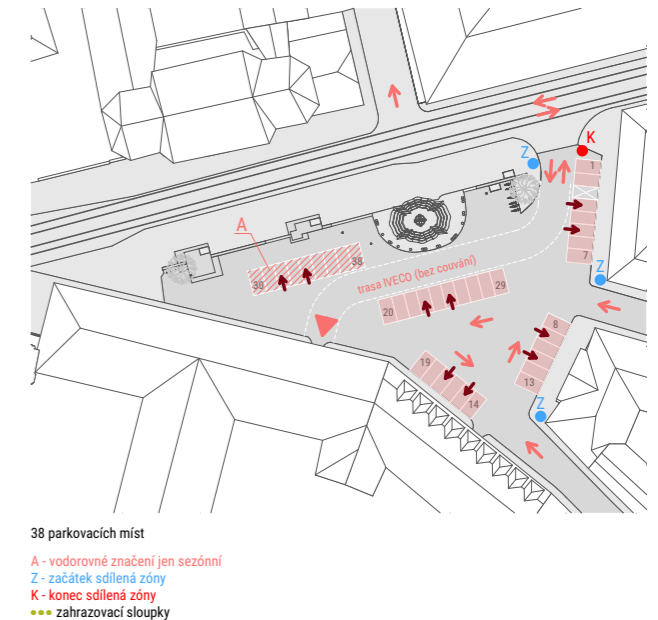

Navržené řešení bylo konzultováno s dopravním inspektorátem města Olomouc. Po konzultaci s dopravním inspektorátem a oddělením dopravy je doporučeno:

- neumísťovat parkovací stání do severní části náměstí (varianta sezónní)
- redukování parkovacích stání – využití parkovacího domu
- pokud bude v ploše parkování, je vždy nutné vyřídit zábor plochy a umístit v předstihu dočasné dopravní značení / to u všech režimů/
- zachovat režim „Parkoviště“, případně zvážit režim „Pěší zóny“

Na základě zjištěných informací, navrhujeme v rámci plochy použít režim Sdílené zóny. Svislé dopravní značení označující režim plochy, by bylo umístěno u vjezdu na plochu, ukončení režimu při výjezdu. Parkovací stání by byly vyznačeny vodorovným dopravním značením. Byl by vytvořen harmonogram akcí na rok dopředu. Dle něj vyřízen zábor plochy. Minimálně týden před konáním akce, by bylo umístěno dočasné dopravní značení, upozorňující na tuto skutečnost. Vymezení plochy pro konání akce, by bylo řešeno zahrazovacími sloupky. Navržené grafické řešení plochy, doplňuje užívání prostoru.

studie „Náměstí republiky Olomouc“						
Propočet nákladů (v Kč) ve stavebních oddílech v účelových měrných jednotkách průměrnou jednotkovou cenu - za kus, m, m ² , m ³ nebo programového celku						
01.11.2024						
Položka	jednotka	množství	j. cena	celkem	celkem za celek	
Vedlejší rozpočtové náklady						250 000 Kč
Příprava území bourací práce						560 000 Kč
Komunikace, zpevněné plochy						
	grafika na ploše, oprava plochy 20% (800 tis.)	kompl.				1 450 000 Kč
Sadové úpravy	stromy v květníku + trvalková výsadba	kompl.				350 000 Kč
Mobiliář mobilní	židle, stolky, 24 ks zahrazovací sloupky, stojany na kolo, koše	kompl.				1 110 000 Kč
Mobiliář	plata a sedáky, květník	kompl.				2 500 000 Kč
Sedáky z pískovce		kompl.				500 000 Kč
Osvětlení						250 000 Kč
Rozvaděč + kabeláž						130 000 Kč
Vodní prvek						350 000 Kč

celkem 7 320 000 Kč bez DPH

Analytická část

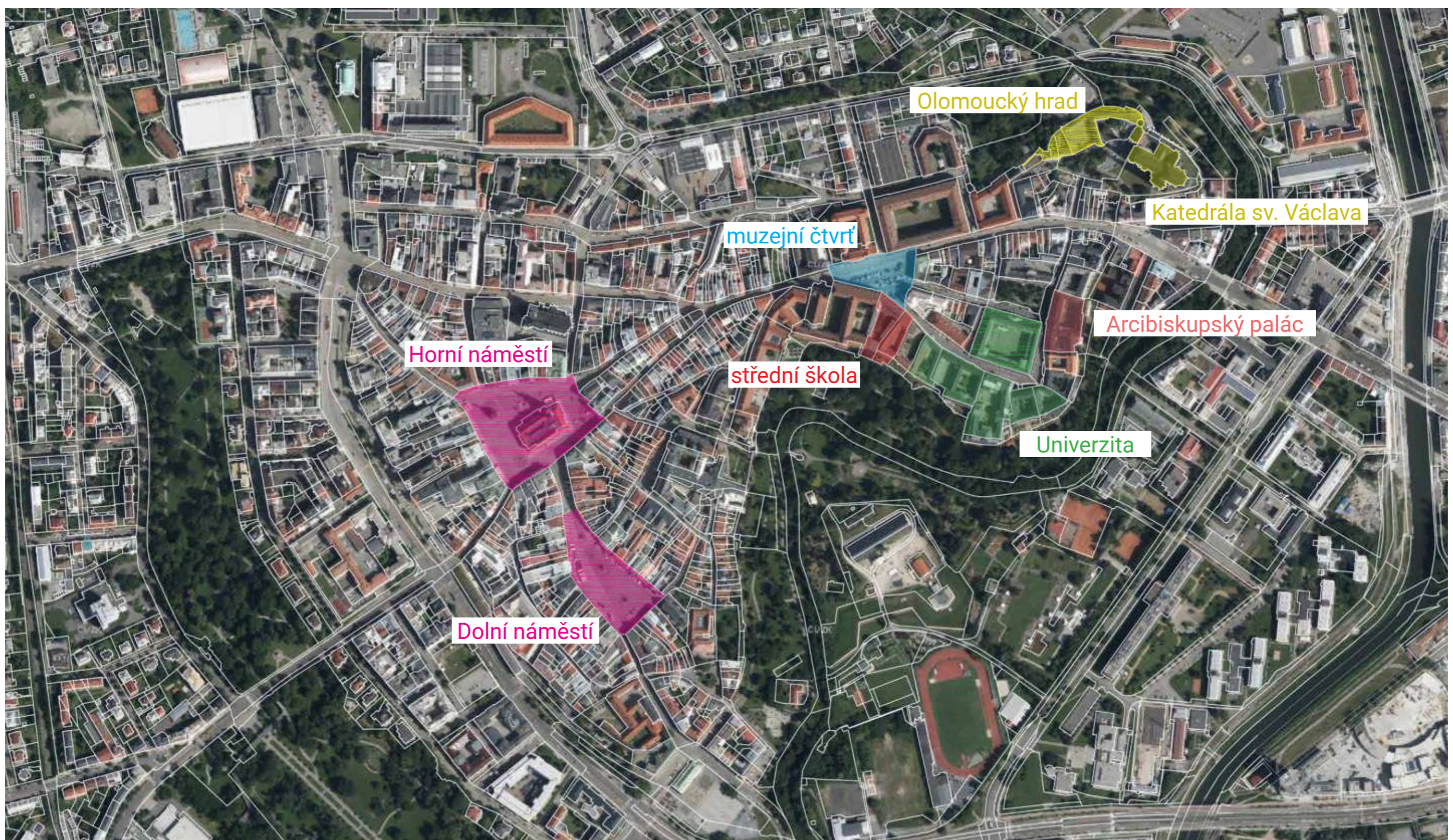

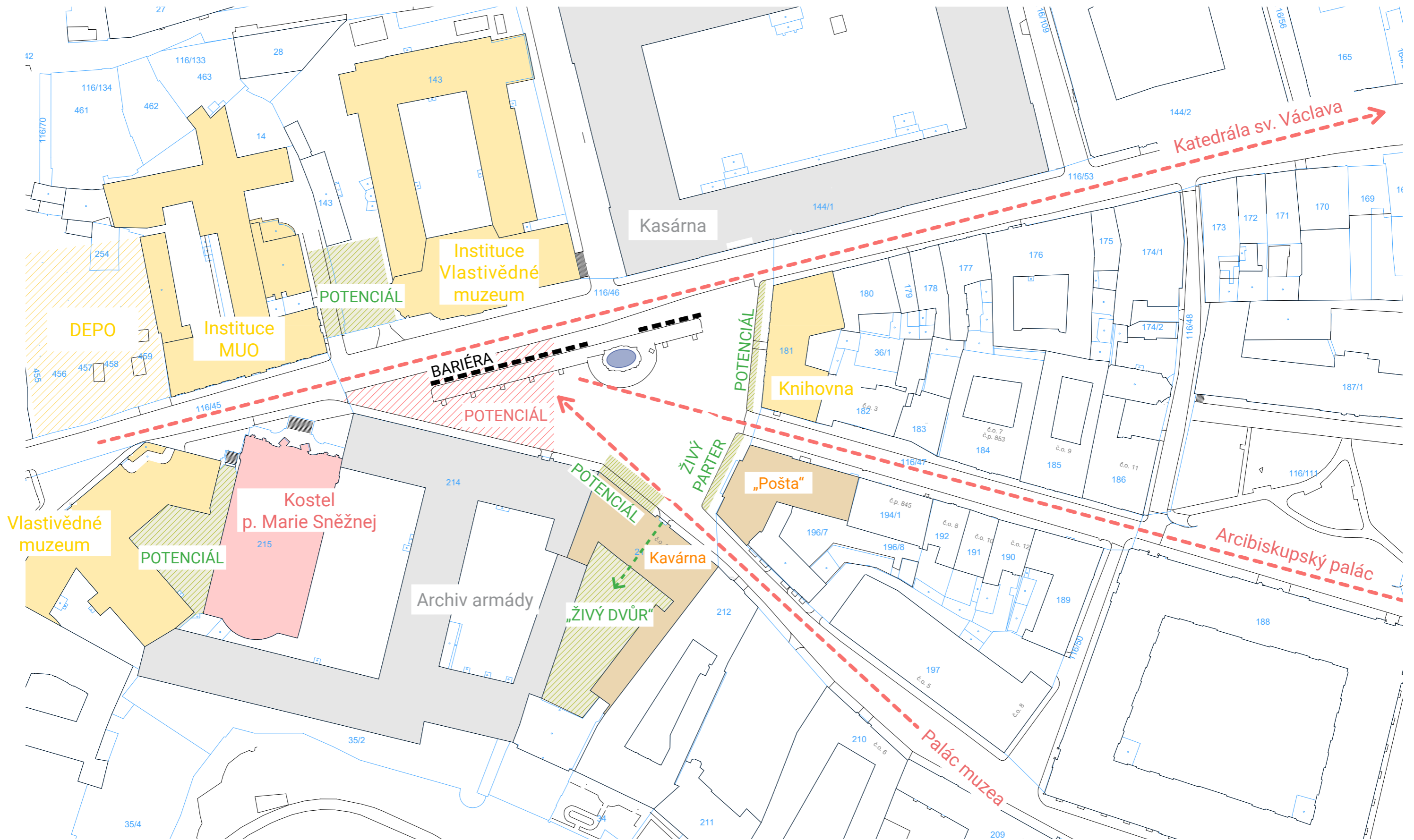

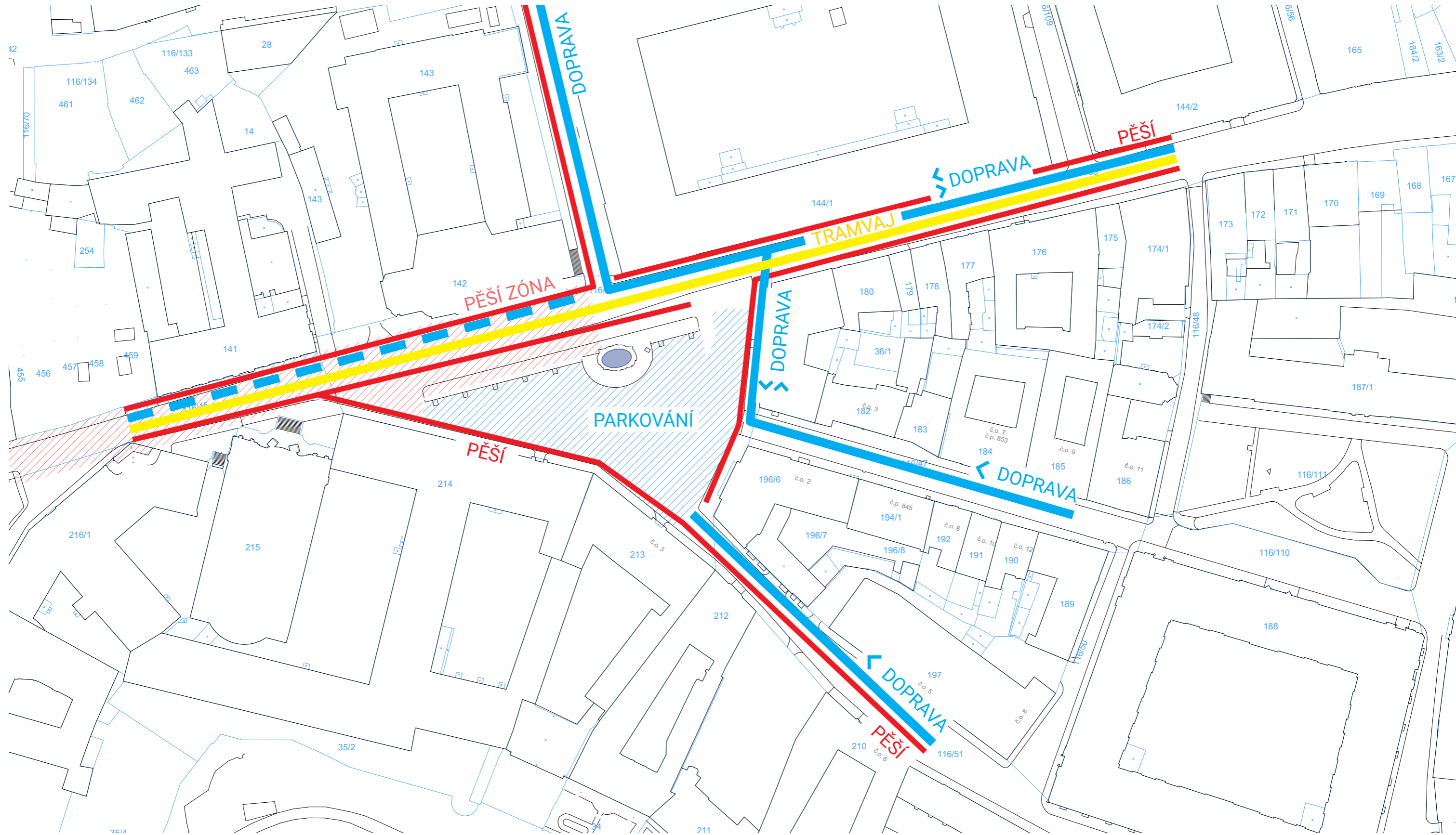

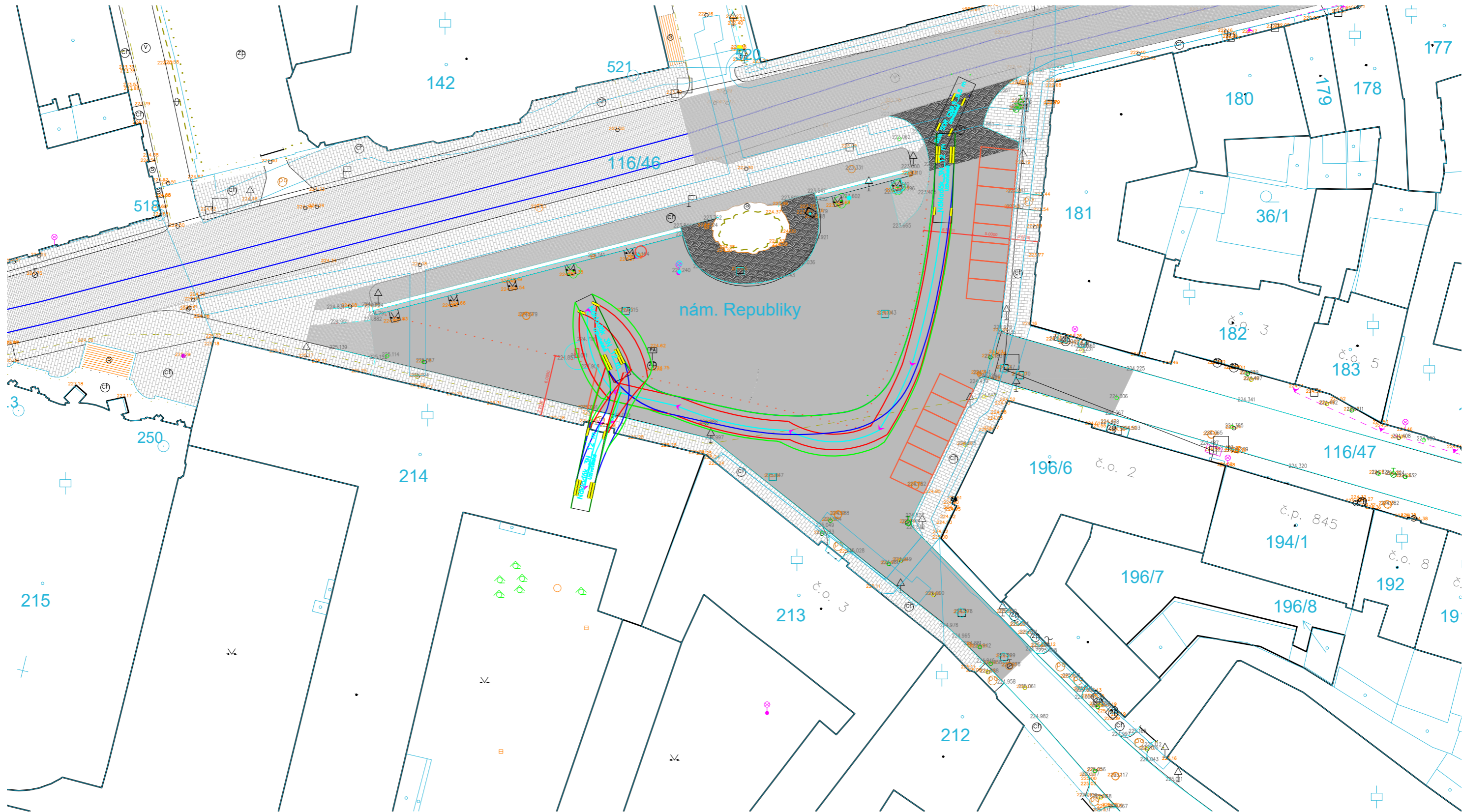

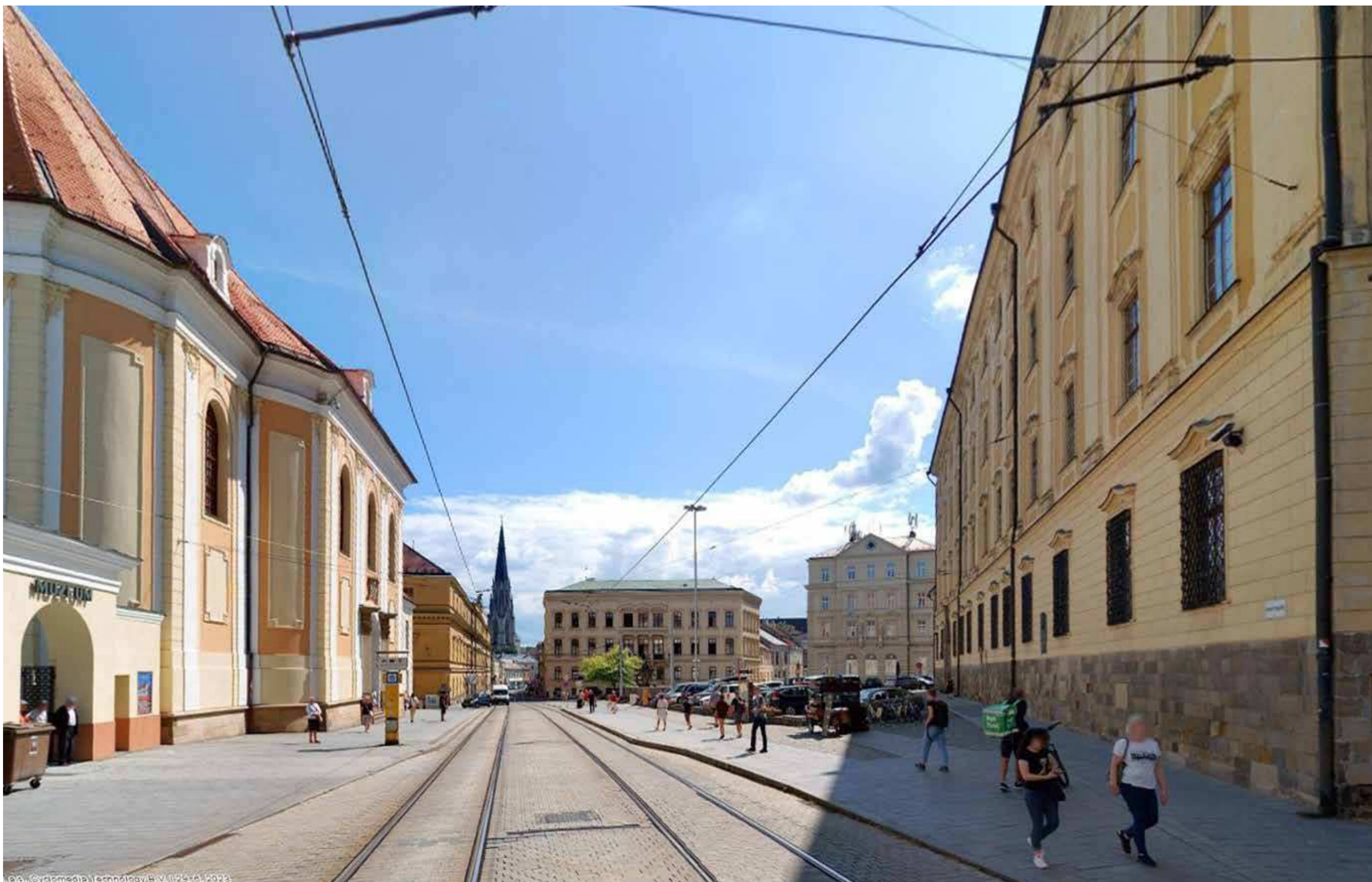



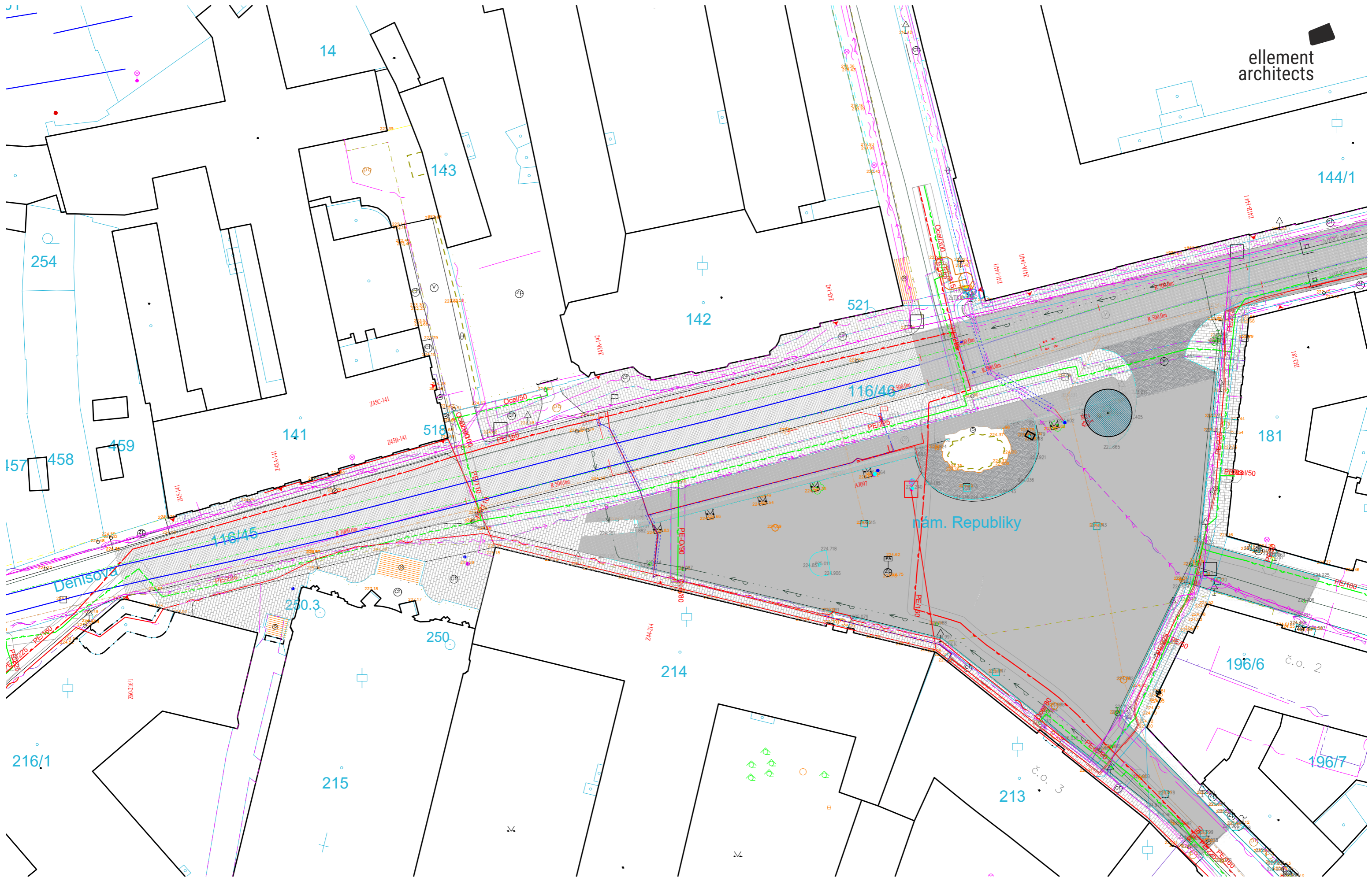

Reference

GRAFIKA



ZELEŇ A VODA



VODA



SVĚTLO



MOBILIÁŘ



**Náměstí Republiky
není parkoviště**

Hlavní principy sdíleného prostoru:

- Ulice ke svým uživatelům mluví prostřednictvím atmosféry, uspořádáním prostoru i historií, ne dopravním značením.
- Jednoduchá pravidla pro vozidla: pomalá jízda a přednost zprava (nic víc).
- Ve středu projektování sdíleného prostoru je člověk (ne vozidlo).
- Vytvoření „šířky vidění“ a oční kontakt mezi uživateli.
- Snížení rychlostního rozdílu mezi uživateli.
- Všichni uživatelé mají stejná práva (rovnost).
- Doprava v ulici je prostředek, nikoliv cíl.
- Zjevná nejistota pomáhá podporovat skutečnou bezpečnost („produktivní chaos“).
- Auto není problém, je součástí řešení.

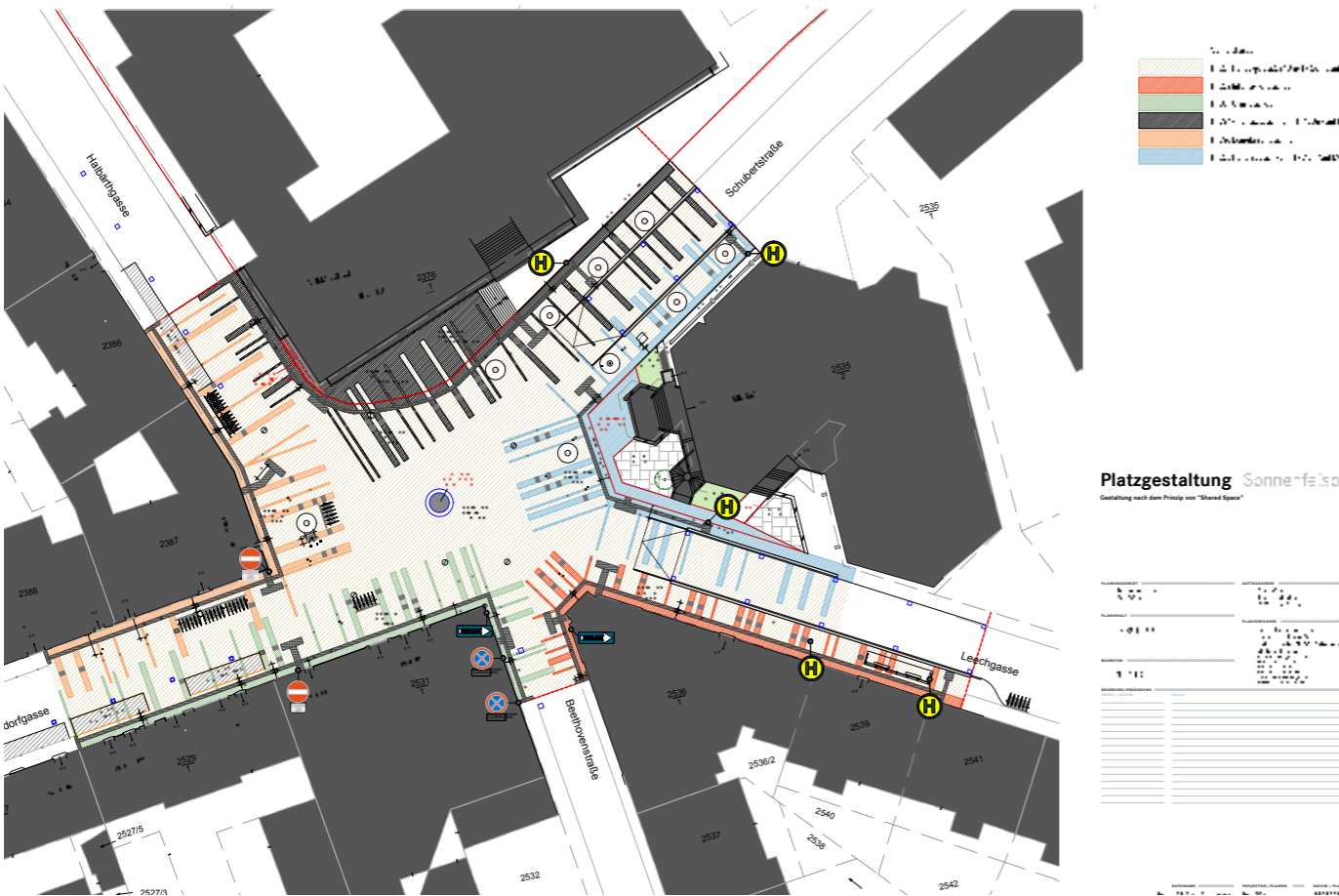

návrh parkování celoroční (v režimu sdílený prostor)

stávající stav: 66 parkovacích + 2 pro imobilní

varianta parkování při uzavření zahrádky s možností akcí v horní části náměstí

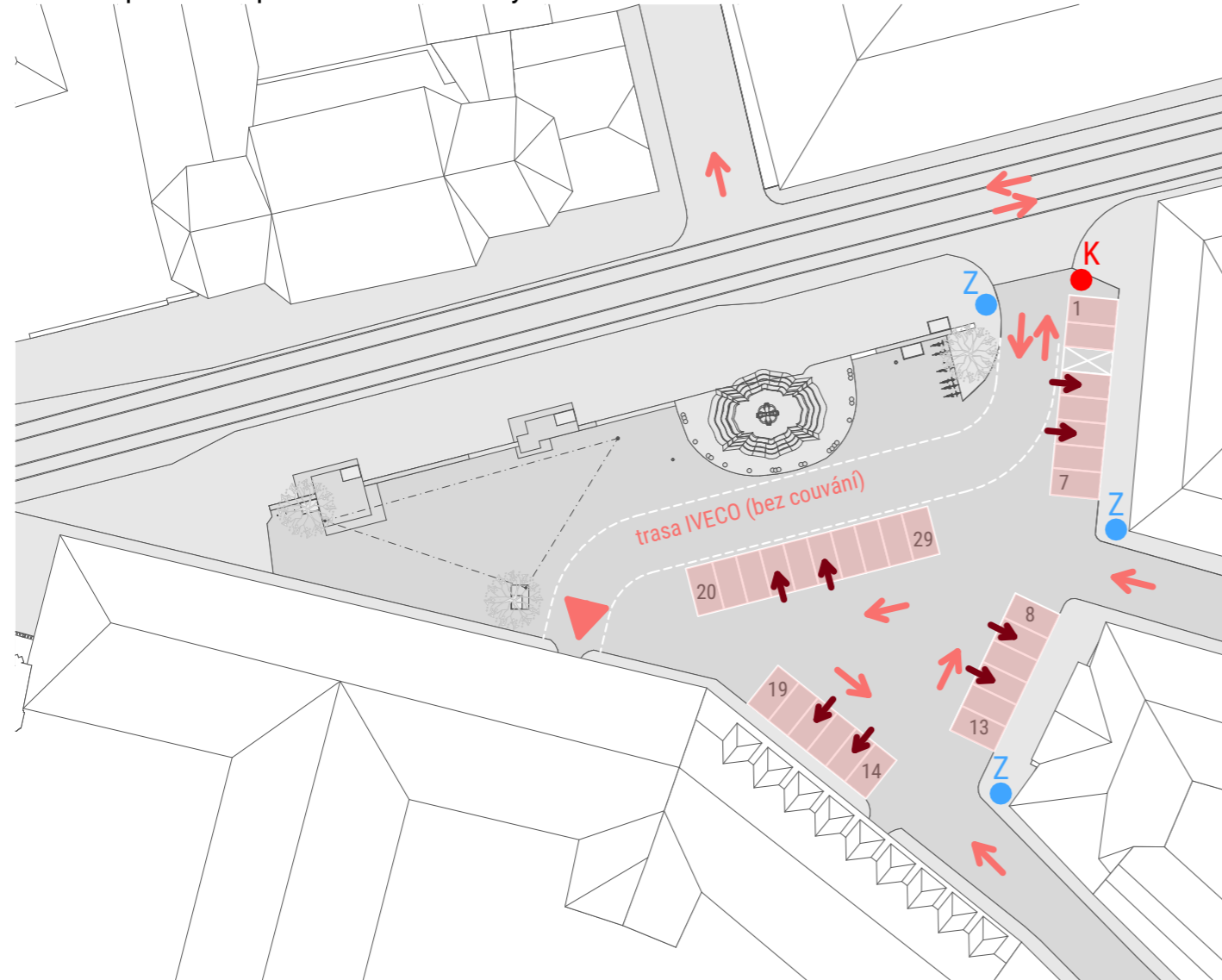

29 parkovacích míst

- Z - začátek sdílená zóny
- K - konec sdílená zóny
- zahrazovací sloupky

varianta s umístěním zahrádky Caritas

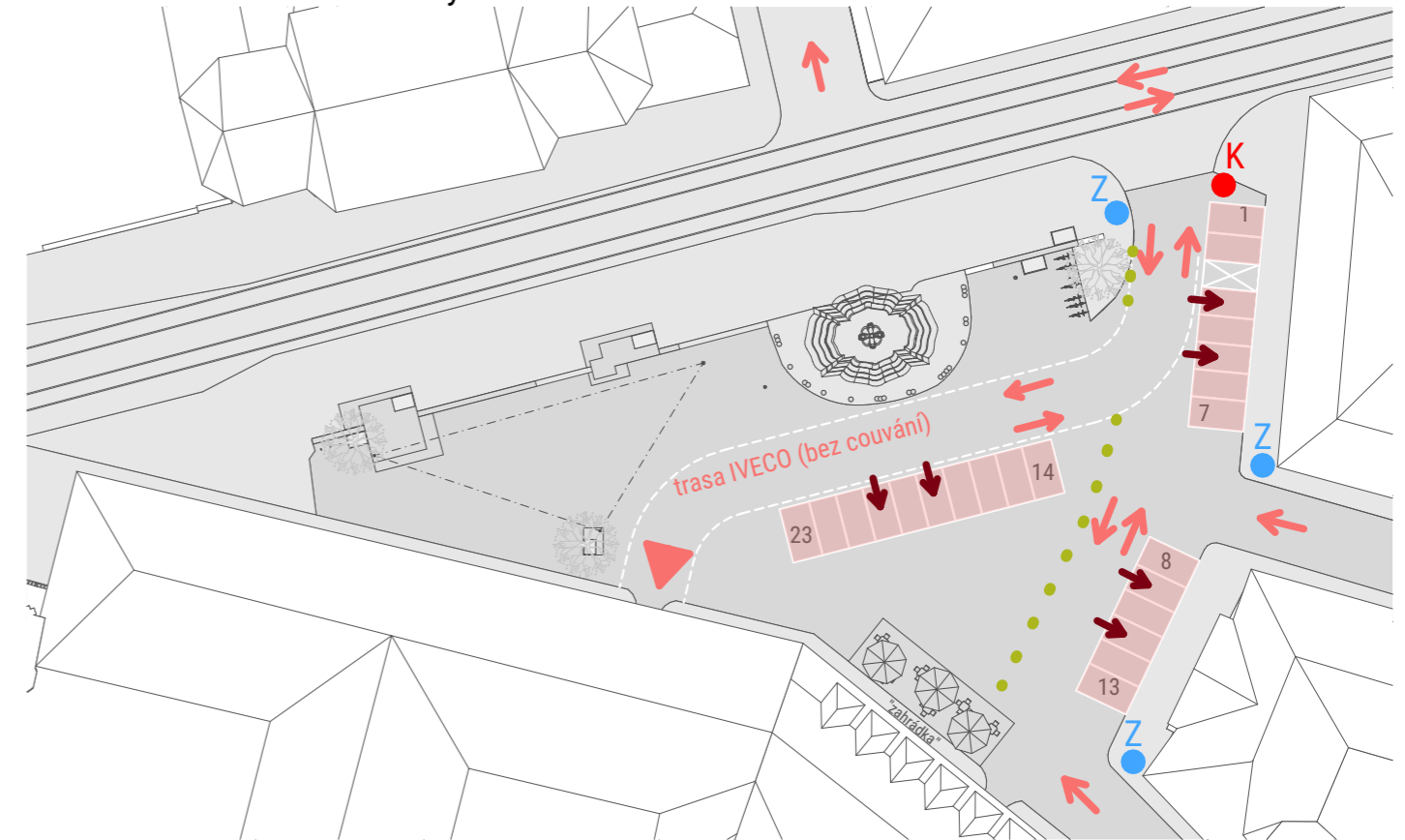

23 parkovacích míst

varianta s umístěním zahrádky Caritas a využití prostoru pro trhy nebo akce

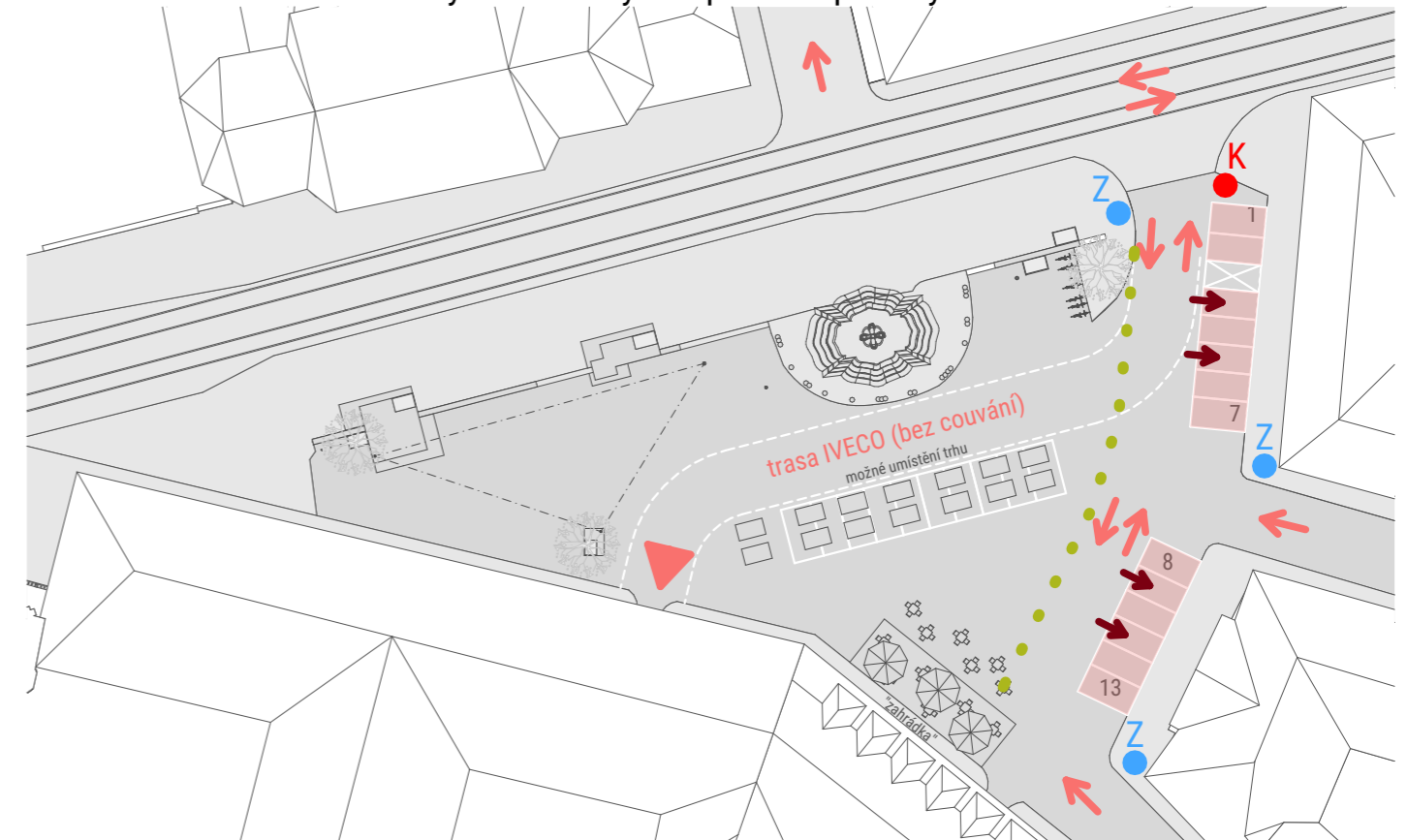

13 parkovacích míst

návrh sezónního parkování

stávající stav: 66 parkovacích + 2 pro imobilní

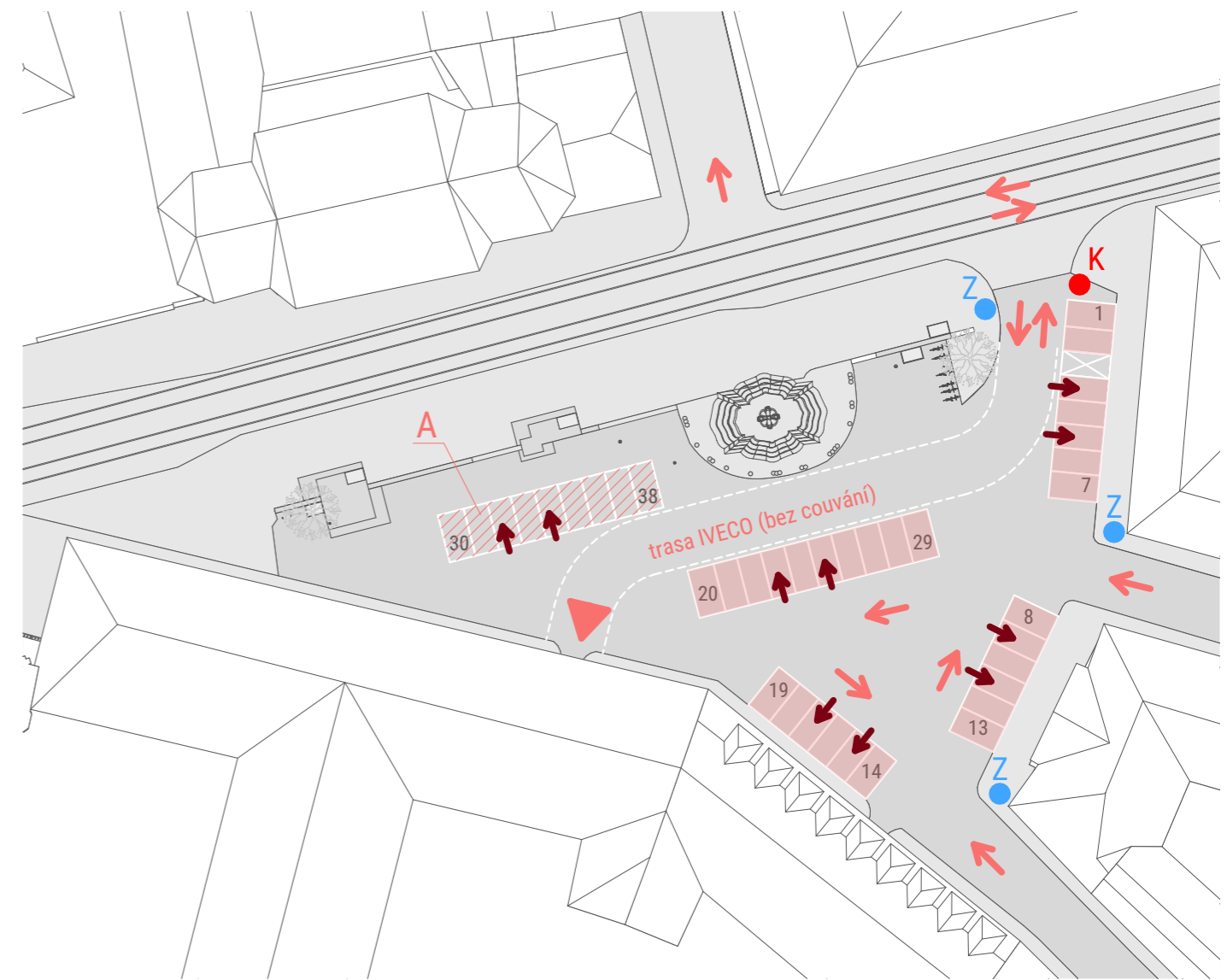

38 parkovacích míst

A - vodorovné značení jen sezónní

Z - začátek sdílená zóny

K - konec sdílená zóny

●●● zahrazovací sloupky

zídka jako přednost

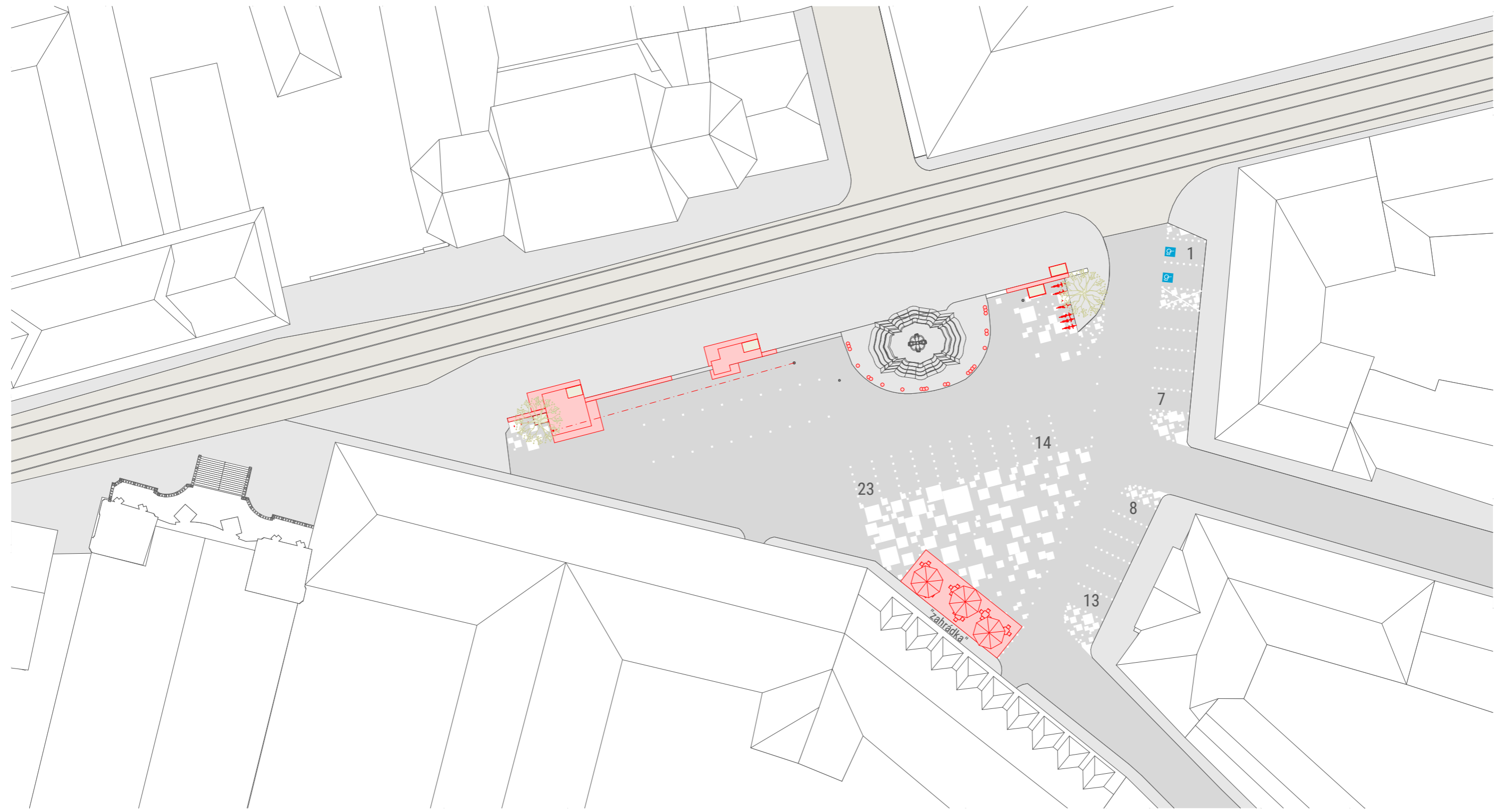

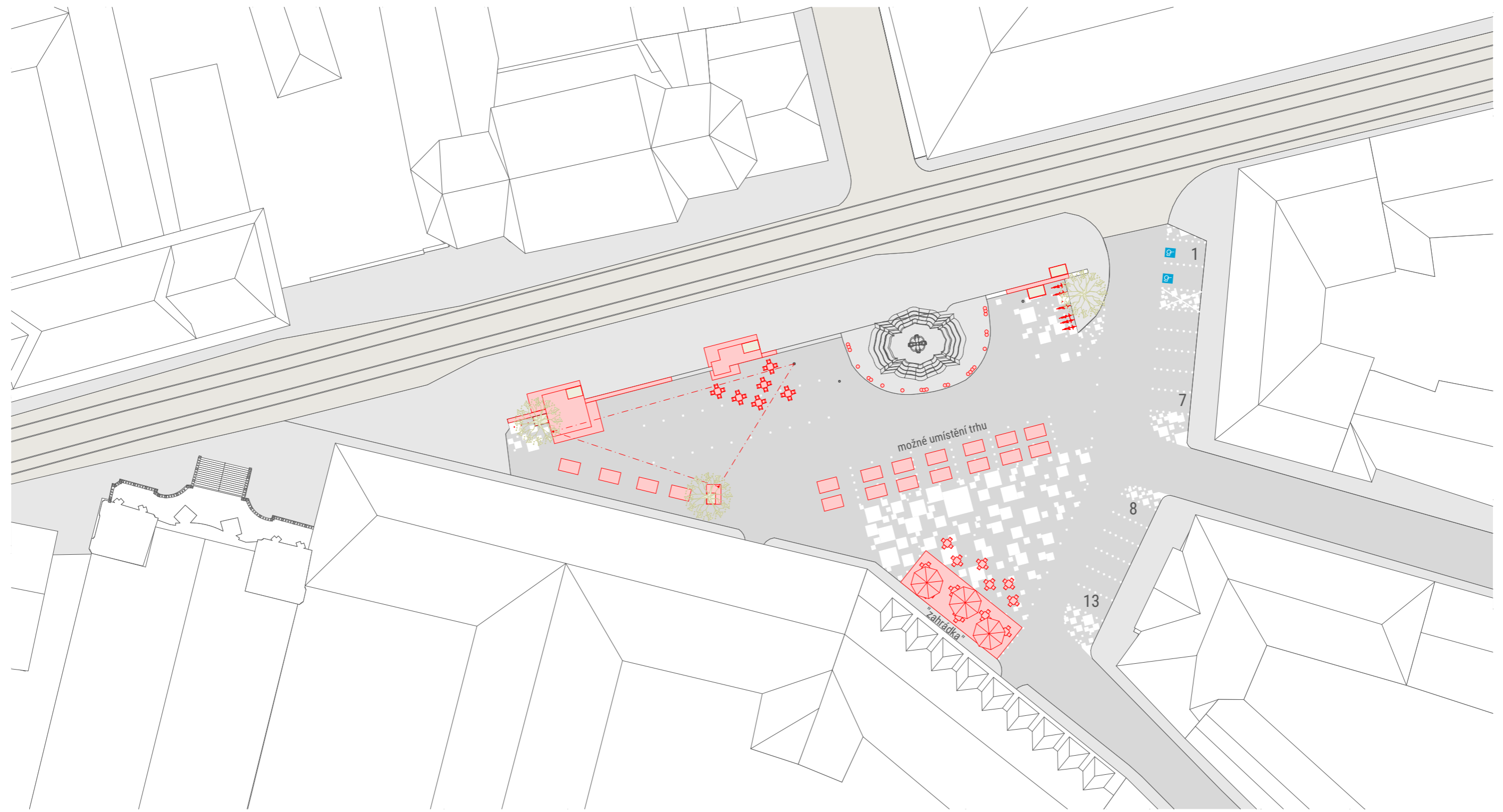

parkování na ploše náměstí











parkování před budovami













trhy na náměstí

























mobiliář

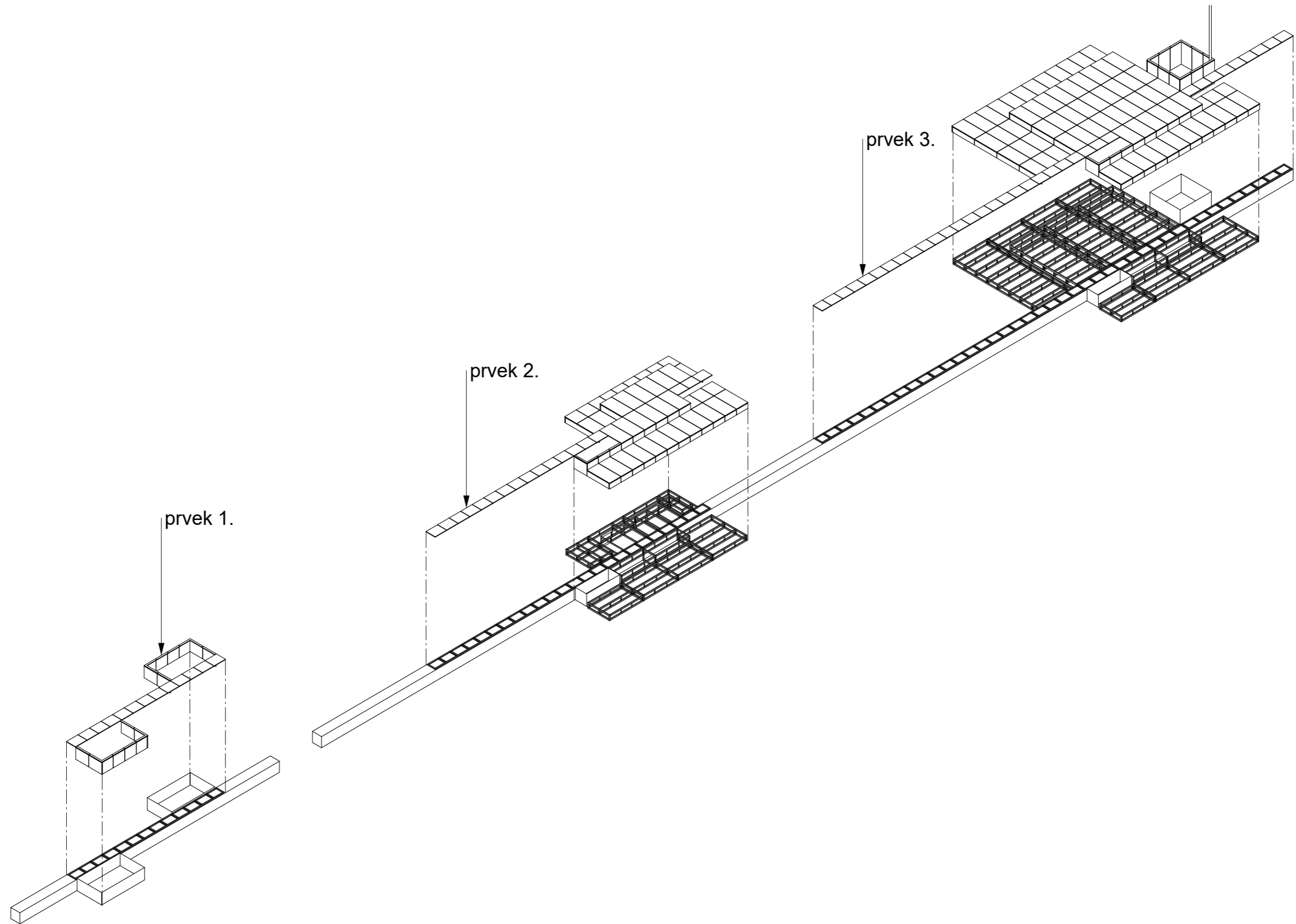

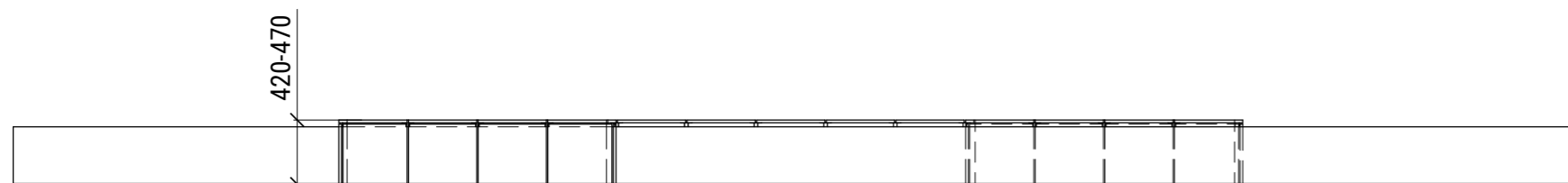
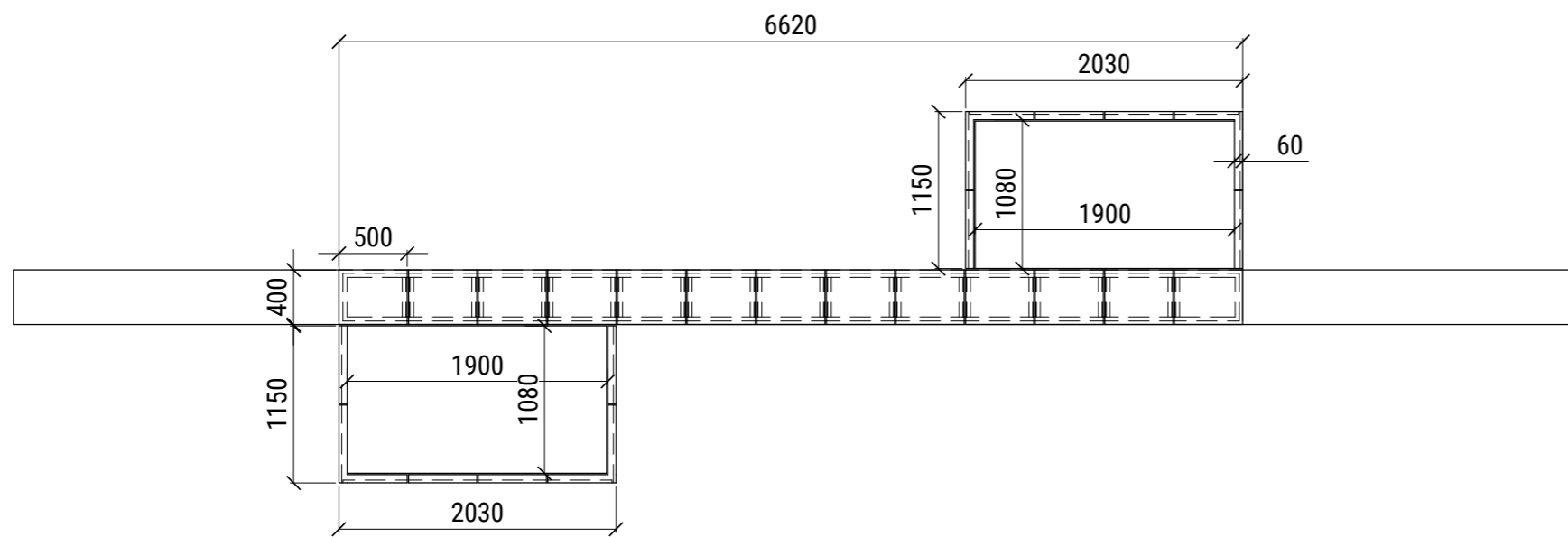

obkladová deska tl. 20mm
čistá výměra **6,85 m²**

vyrovnávací podkonstrukce
- ocelová + pozink nebo hliníková

plechový pozinovaný květník s PUR vložkou
a geotextilií proti vysychání okrajů
(nutno dořešit se zahradními architekty)

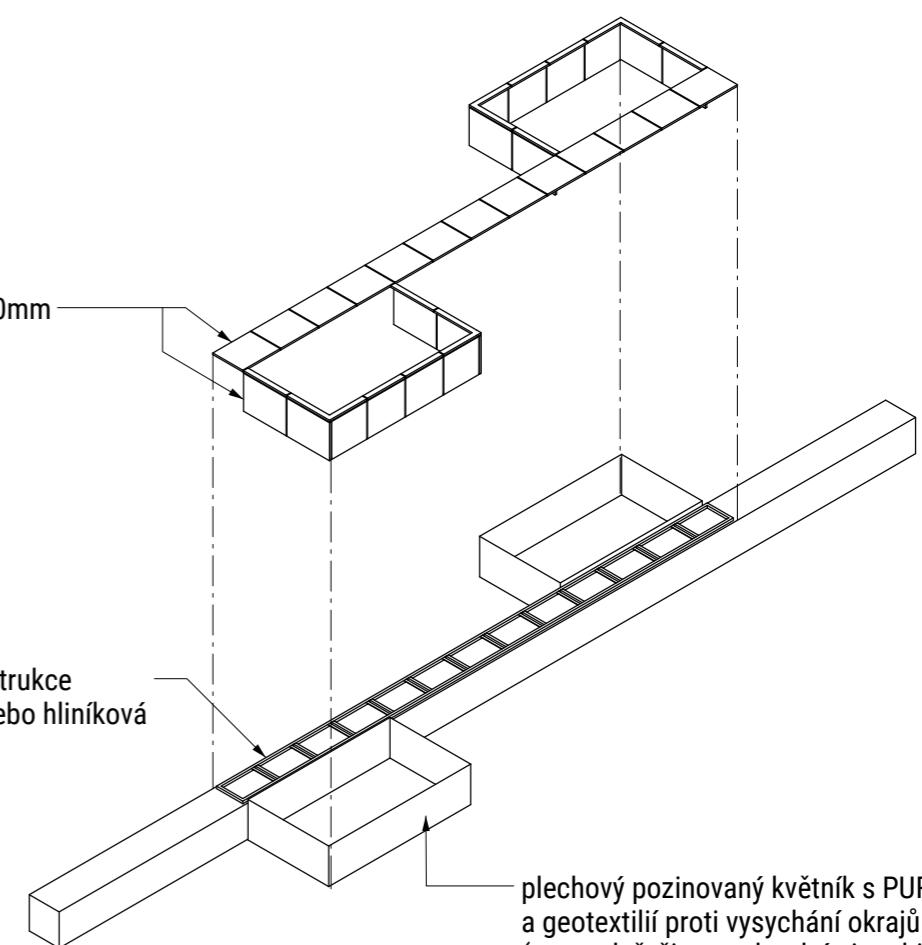

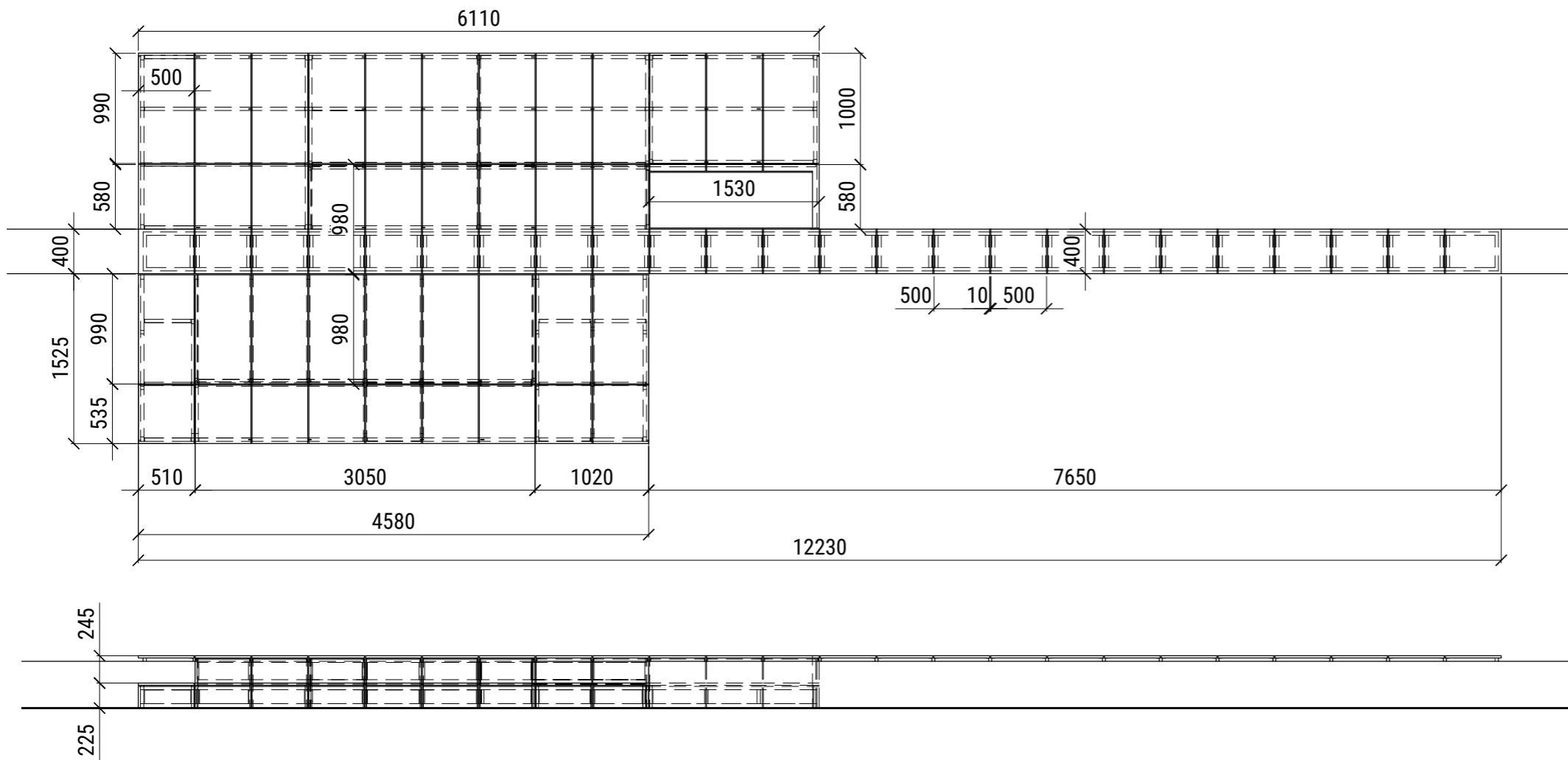

obkladová deska tl. 20mm
čistá výměra **26.25 m²**

vyrovnávací podkonstrukce
- ocelová + pozink nebo hliníková

plechový pozinovaný květník s PUR vložkou
a geotextilií proti vysychání okrajů
(nutno dořešit se zahradními architekty)

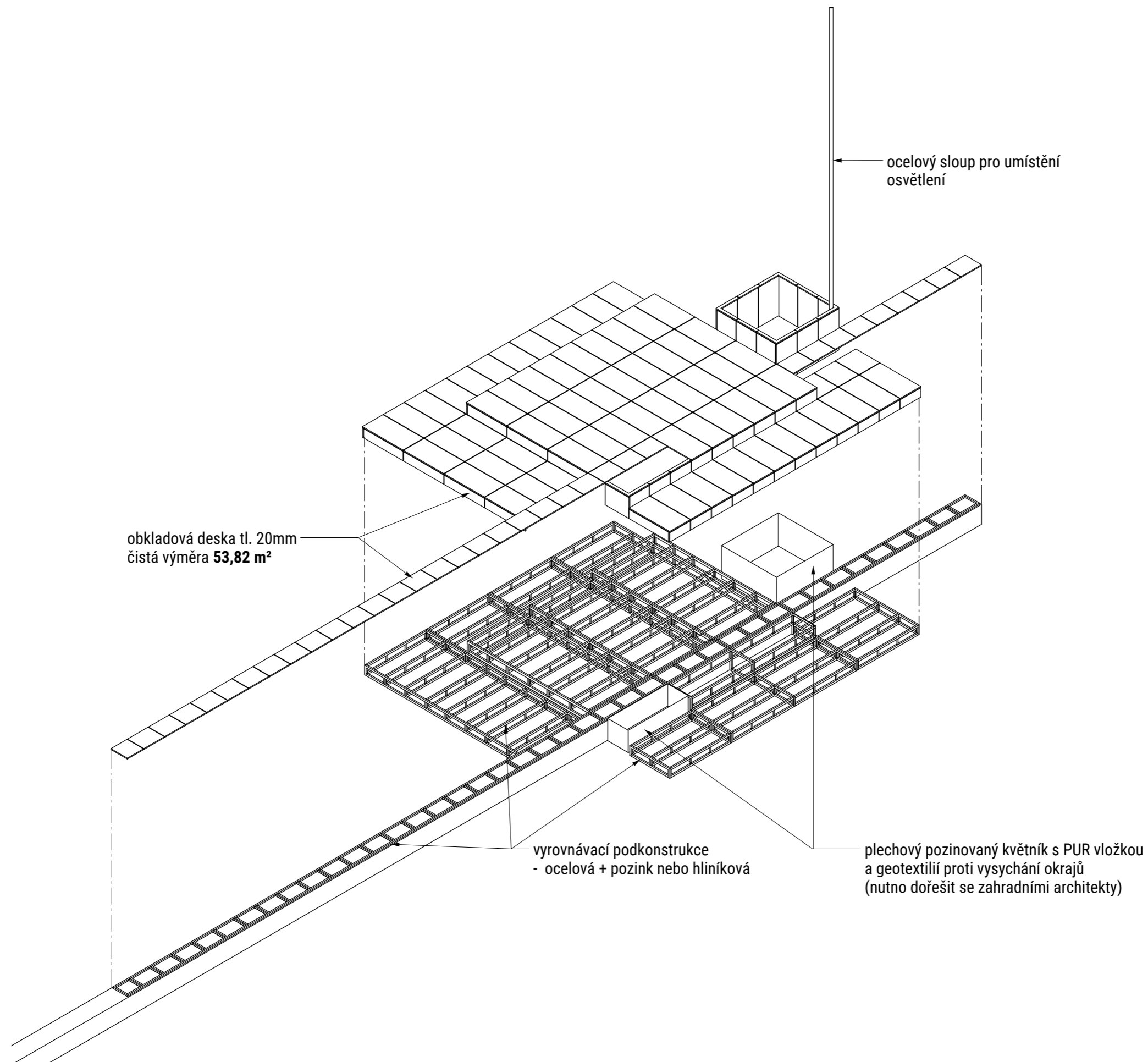

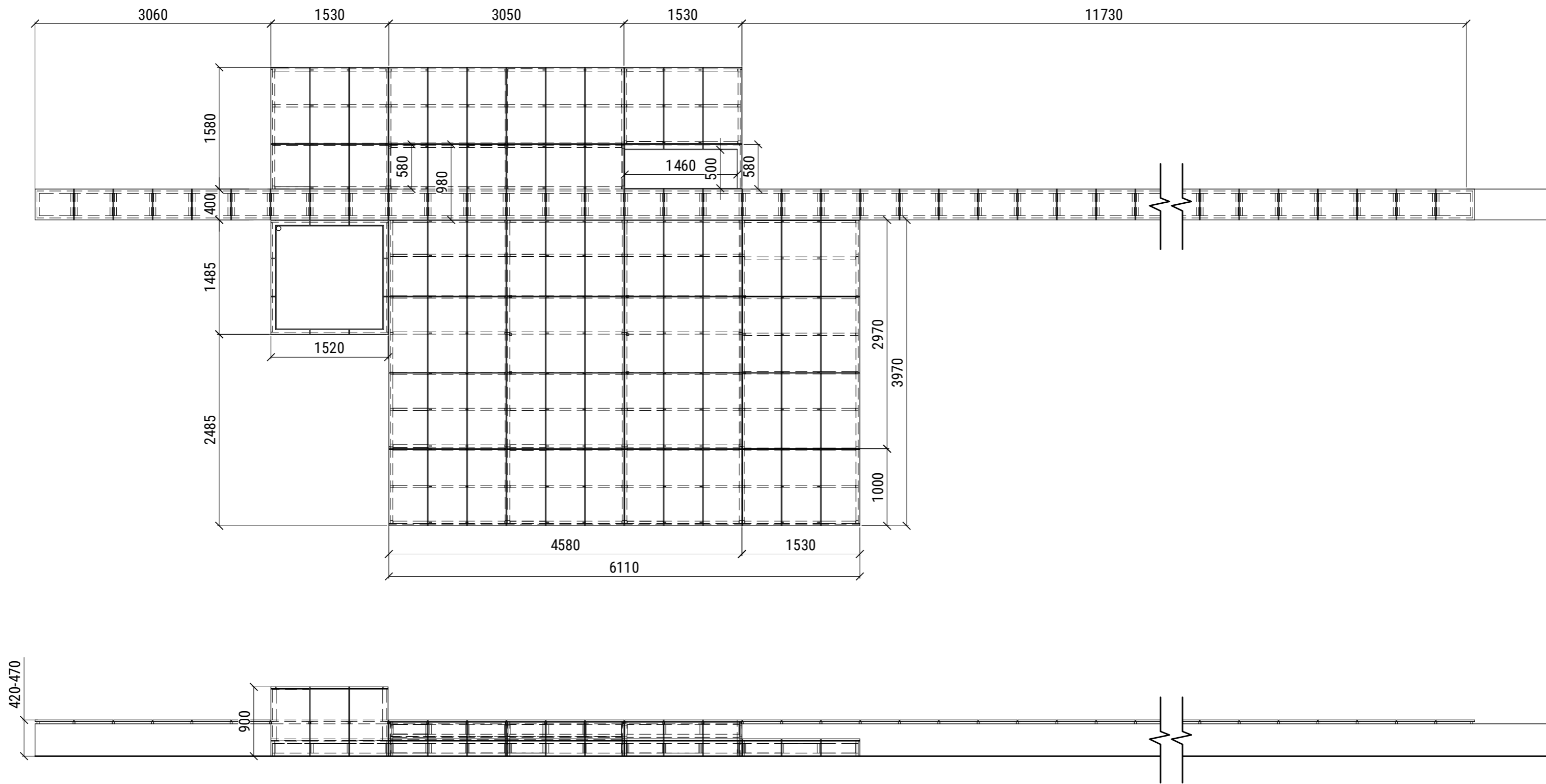

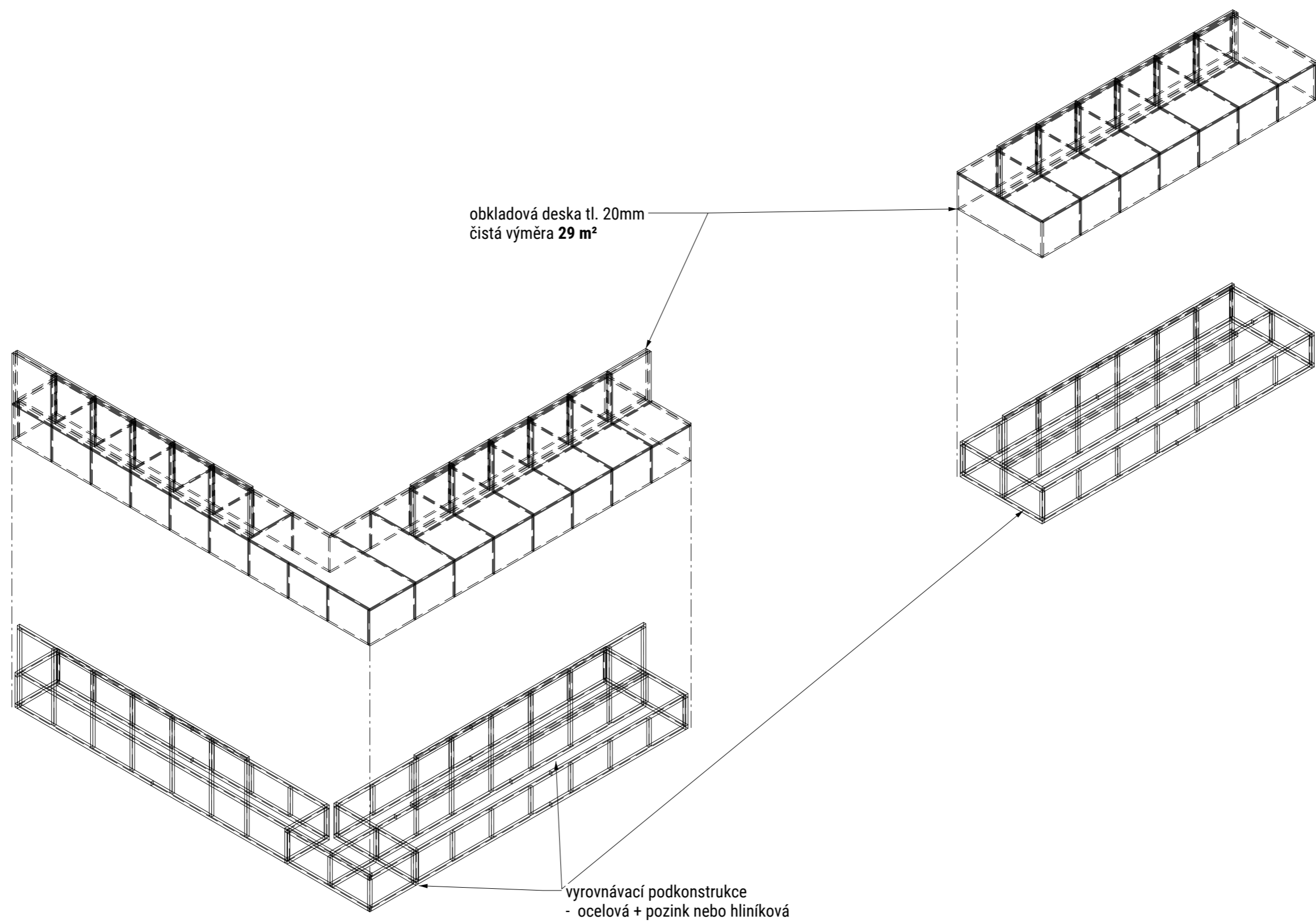

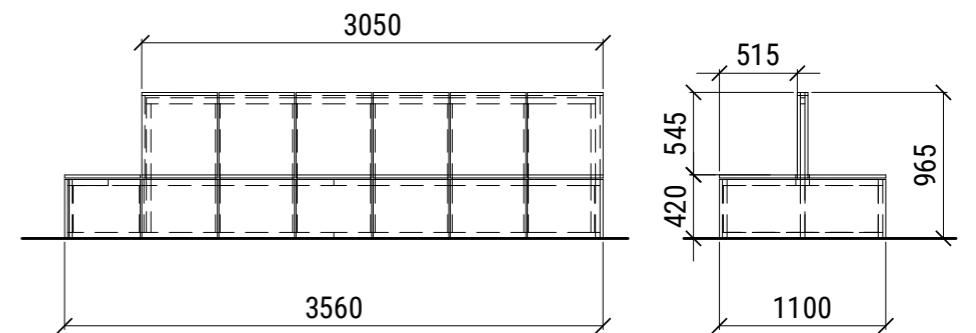
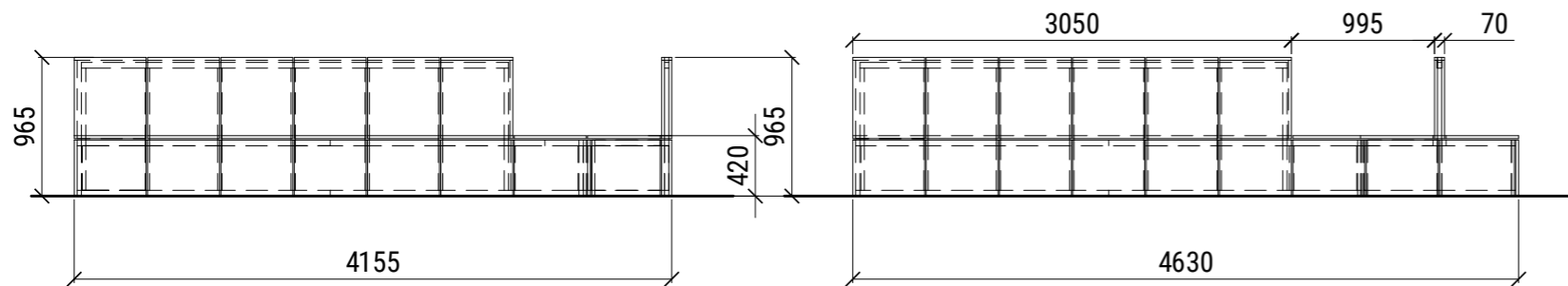
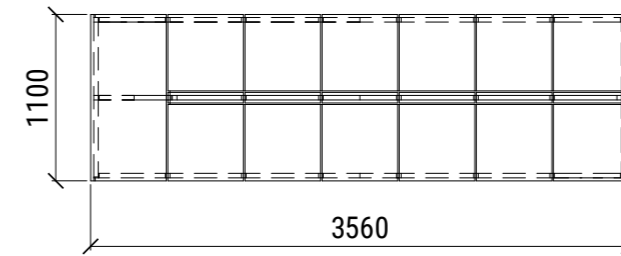
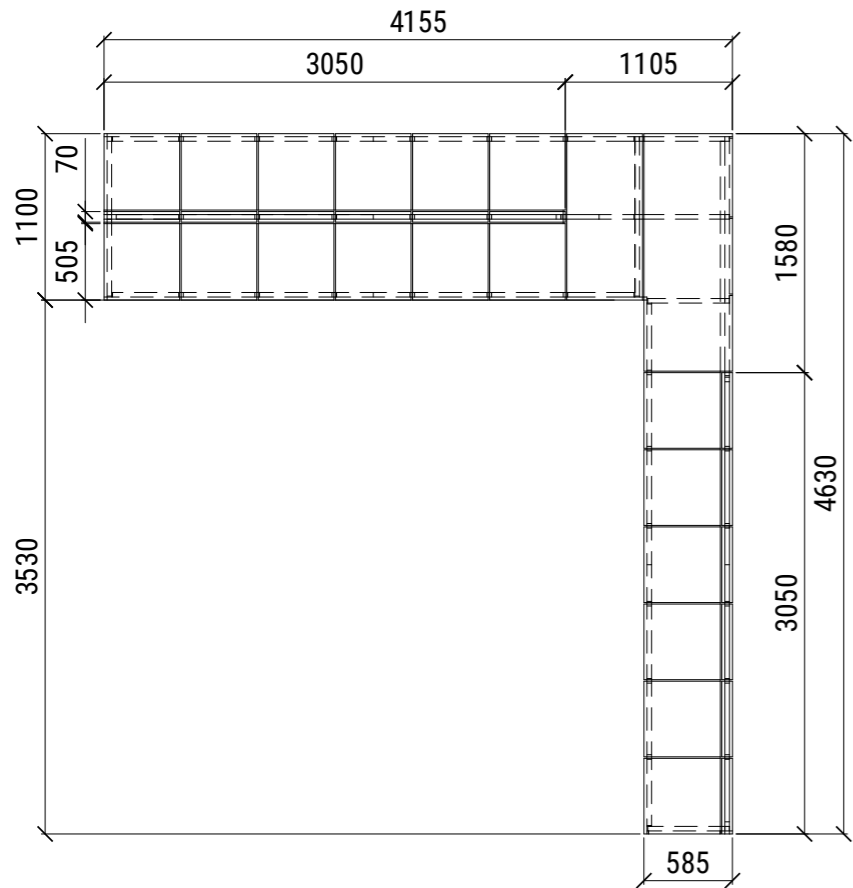
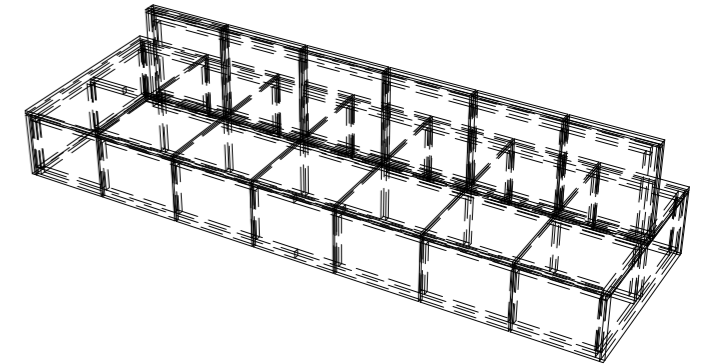
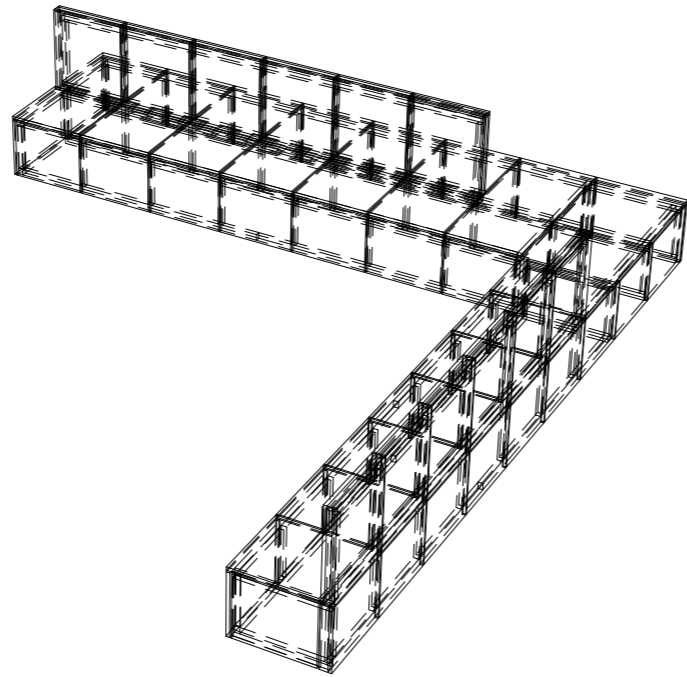

poznámka:

VÝKRES JE KONZULTAČNÍM VÝSTUPEM STUDIE!

Výkres není výrobní dokumentací, slouží jako podklad pro vytvoření cenové nabídky. Detaily je nutno konzultovat s autory návrhu.

MATERIÁL:

žlutý pískovec, barevně odpovídající kašně
sedací bloky budou osazeny na betonový základ v nezámrazné hloubce

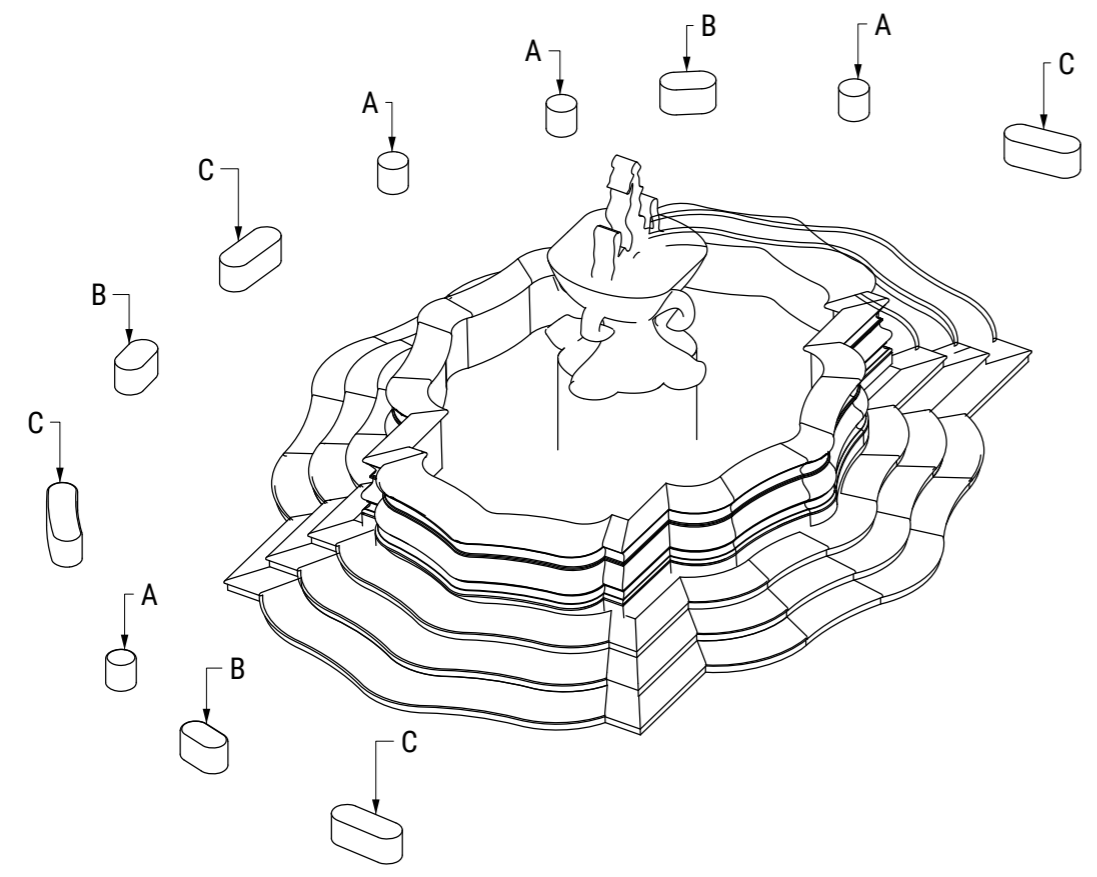

detail opracování hrany
identický i všech prvků

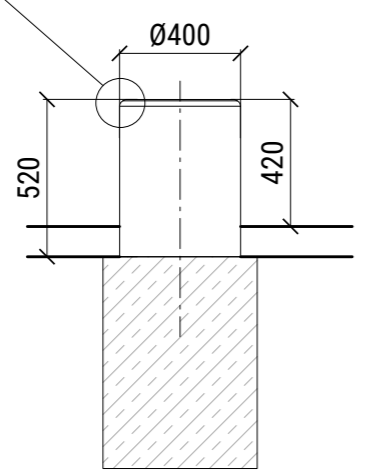
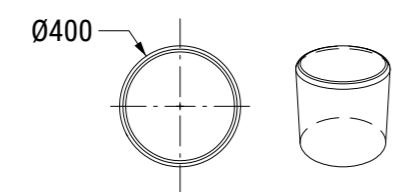
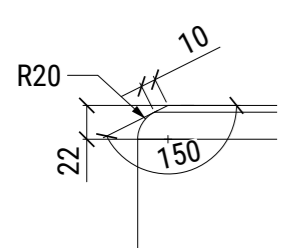

prvek A.
4ks

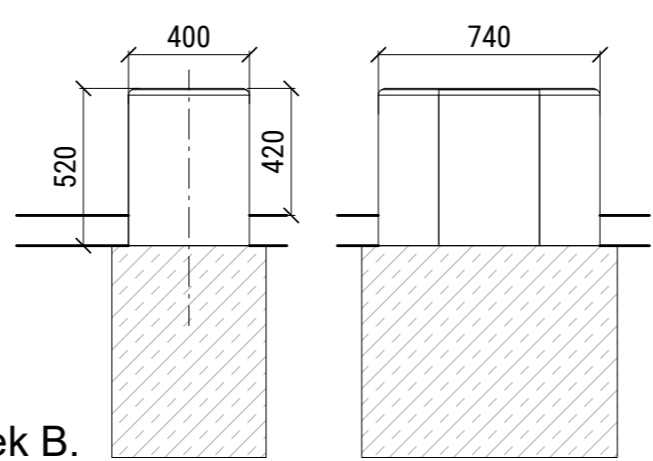
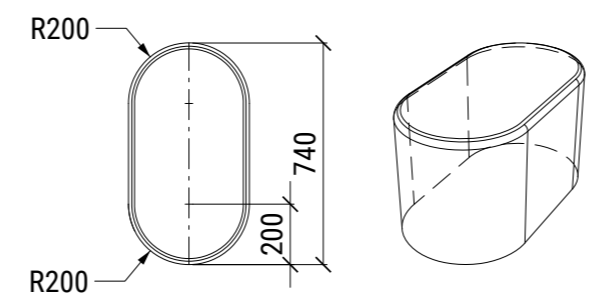

prvek B.
3ks

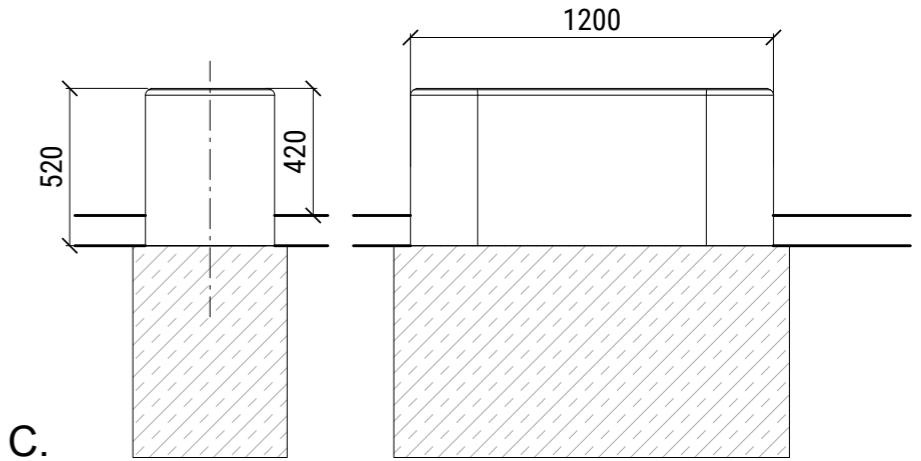
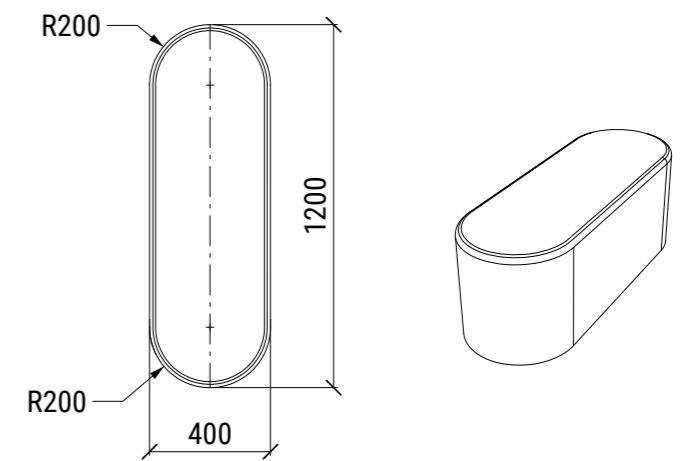

prvek C.
4ks



farmářské stánky
artikul architekti



farmářský stánek 1500
Konrád dřevostavby

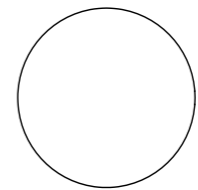
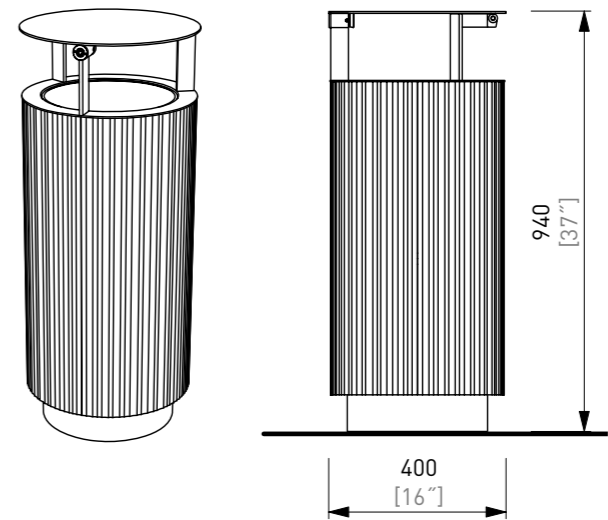

odpadkový koš
mmcite quinbin aluminium

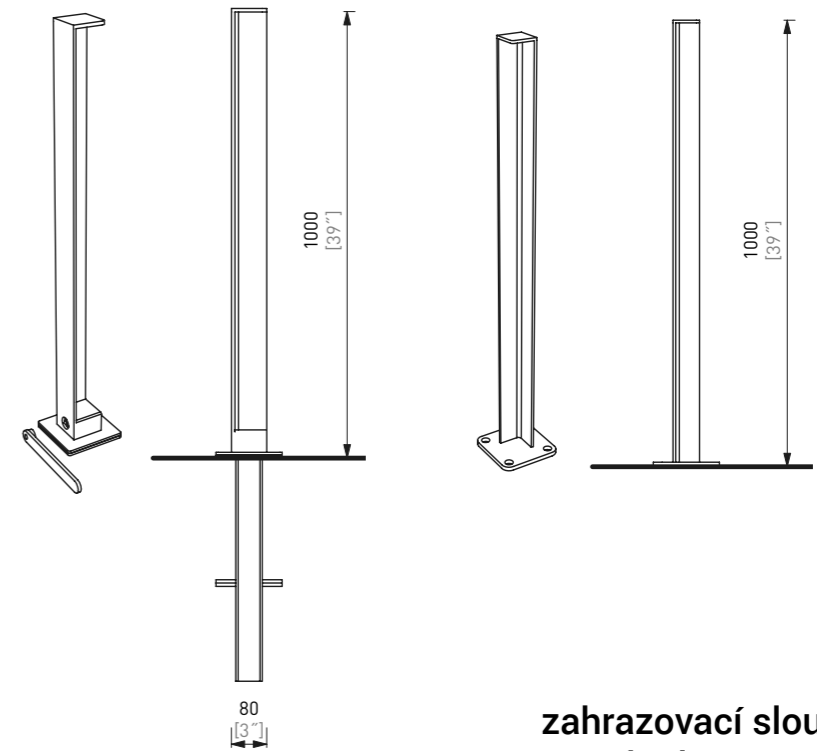

zahrazovací sloupek
mmcite lot

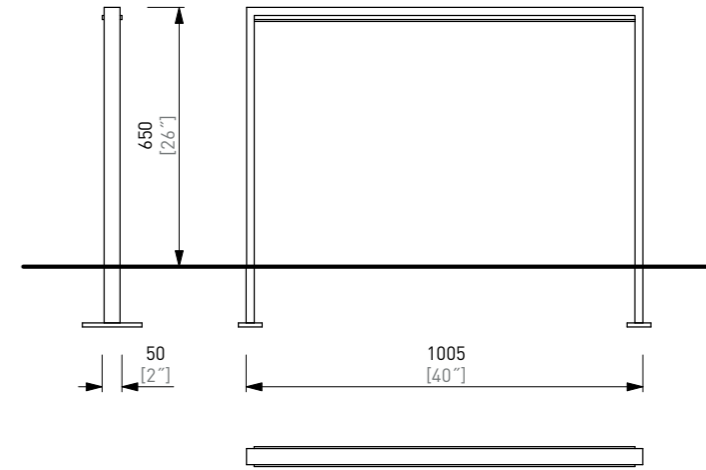

stojan na kola
mmcite edgetyre

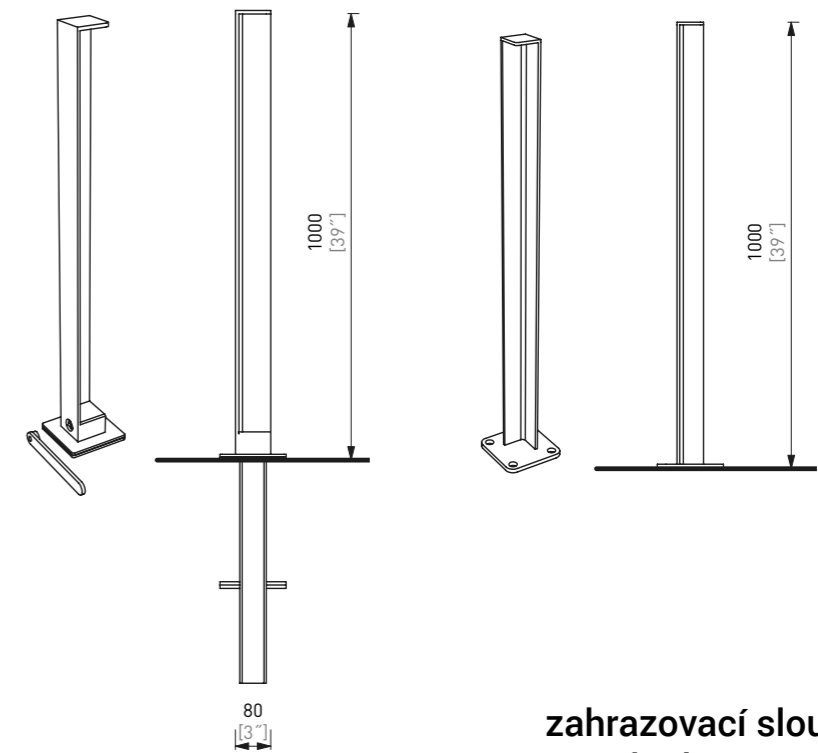

zahrazovací sloupek
mmcite lot

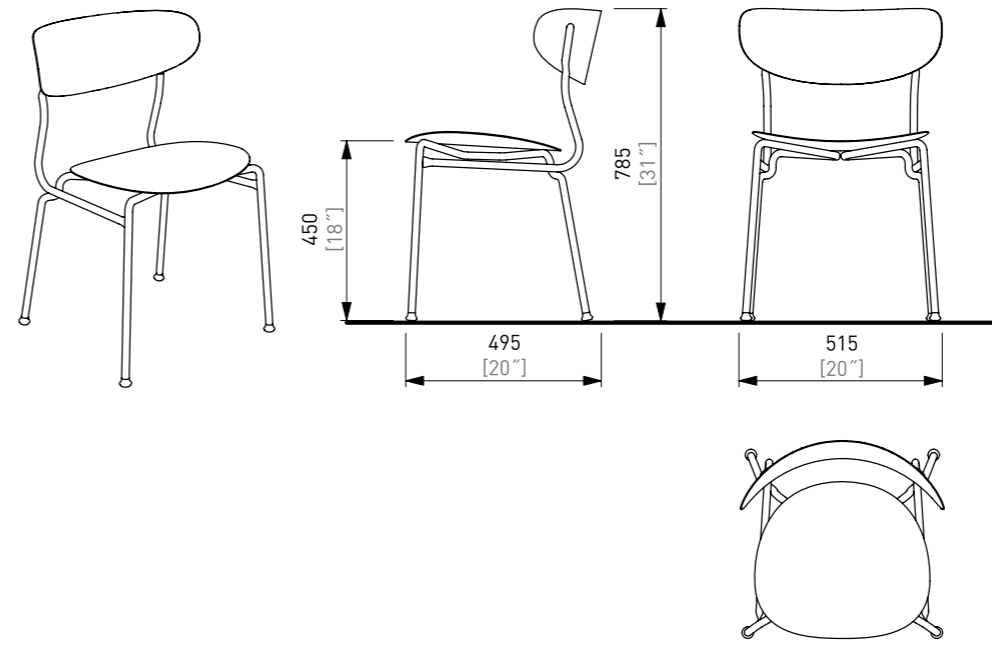

volně stojící židle
mmcite bohém

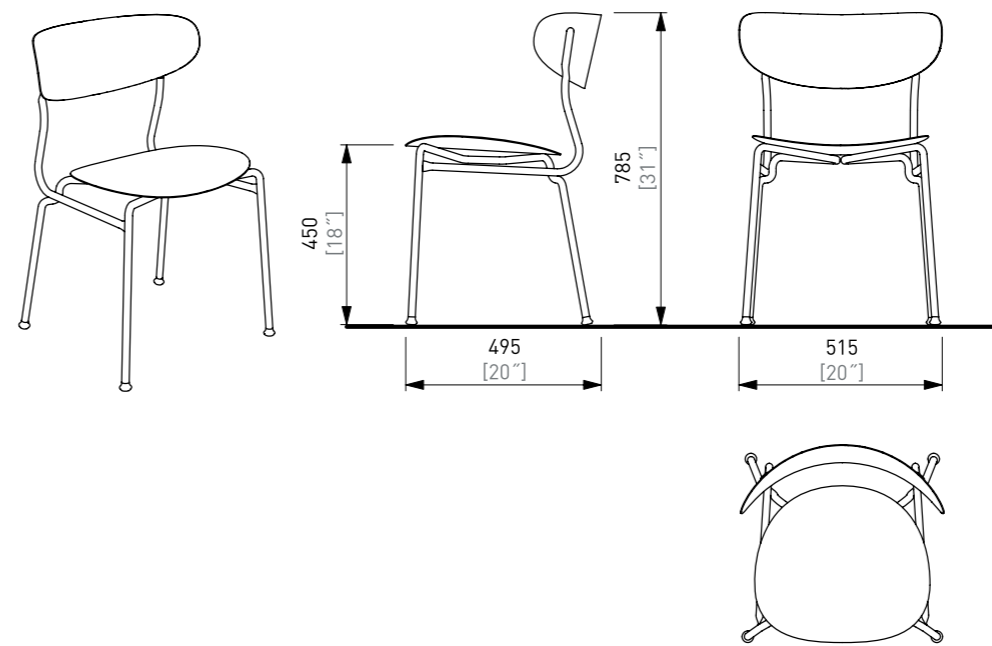

volně stojící stolek
mmcite bohém



ellement architects s.r.o.
Nad Ovčírnou II 1295
760 01 Zlín

www.ellement.cz
office@ellement.cz